

EHU-3810D YOGAHEALTHLINE  
EHU-3815D YOGAHEALTHLINE



---

RU · Увлажнитель есоBIOCOMPLEX

· Инструкция по эксплуатации

UA · Зволожувач есоBIOCOMPLEX

· Інструкція з експлуатації

Наполните вашу  
жизнь комфортом



Найти электронную инструкцию  
и обратиться за техподдержкой  
вы можете по ссылке  
[www.home-comfort.ru](http://www.home-comfort.ru)

 **Electrolux**

## Шире возможности – больше комфорта!

Инновационные решения для увлажнителей есоВіосomplex разработаны компанией Electrolux для того, чтобы сделать жизнь пользователей комфортной, а управление влажностью – более совершенным.

### IQ-метеопульт с технологией I-Feel

ЕНУ/RC-10, ЕНУ/RC-15



В эргономичный пульт ДУ с высококонтрастным дисплеем и акриловым стеклом интегрирована многофункциональная метеостанция, дублирующая основные функции прибора. Уникальная для увлажнителей технология I-Feel дает возможность поддерживать заданную влажность в области расположения IQ-метеопулta, а не прибора. В комплект поставки не входит.



Ударопрочное акриловое стекло



Интегрированная домашняя метеостанция



Подсветка дисплея

### Антибактериальный экофильтр

AG+ Ionic Silver (3738)



Антибактериальный экофильтр с ионами серебра предназначен для обеззараживания и смягчения воды в увлажнителях есоВіосomplex. Проходя через фильтр, вода очищается от солей жесткости, а также от бактерий и микробов. Экофильтр рекомендуется заменять каждые 3-4 месяца.



Ионообменная смола нового поколения



Избавляет от белого налета на мебели



Эффективно очищает воду от солей жесткости

### IQ-модуль Wi-Fi (съемный)

ЕНУ/WF-15



Высокотехнологичный IQ-модуль Wi-Fi позволяет управлять микроклиматом дома с любого мобильного устройства (телефон, планшет, компьютер) через приложение Hommyn\*.



Приложение для Android/iOS



Управление прибором из любой точки мира



Создание единой системы управления

### Управление прибором с помощью мобильного приложения

Управлять прибором можно с помощью мобильного приложения HOMMYN, предоставляемого ООО «Р-Климат». Сервис поддерживаемого приложения не осуществляется компанией Electrolux. Узнать подробнее о мобильном приложении HOMMYN вы можете по ссылке <http://www.hommyn.app>



Для корректной работы устройства в сети Wi-Fi необходимо использовать съемный модуль HOMMYN, кроме тех случаев, когда устройство поставляется с уже встроенным модулем управления. Чтобы выяснить наличие предварительного установленного модуля управления на устройстве, см. «Руководство по эксплуатации».

### IQ-модуль Smart Eye с датчиком присутствия (съемный)

ЕНУ/SM-15



Уникальный IQ-модуль Smart Eye со встроенным датчиком присутствия позволяет увеличить время работы увлажнителя есоВіосomplex до 5 дней без долива воды, при этом экономия электроэнергии и воды – до 40%\*\*.



Встроенный датчик присутствия



До 5 дней без долива воды



Экономия электроэнергии до 40%

\*приложение доступно для скачивания в App Store и Google Play для мобильных устройств с системами Android 4.1 или iOS 6.0 и более поздних версий.

\*\*При работе прибора с IQ-модулем Smart Eye с минимальной интенсивностью испарения, холодный пар в течение 4-х часов.

## СОДЕРЖАНИЕ

1. ОБЩАЯ ИНФОРМАЦИЯ.....	5
2. УВЛАЖНИТЕЛЬ ЕСОВIOCOMPLEX.....	5
3. МЕРЫ ПРЕДОСТОРОЖНОСТИ.....	6
4. ПОДГОТОВКА К РАБОТЕ.....	7
5. ВВОД В ЭКСПЛУАТАЦИЮ.....	7
6. ОПИСАНИЕ ПРИБОРА.....	8
7. КРАТКИЙ ПЕРЕЧЕНЬ РЕЖИМОВ И ФУНКЦИЙ.....	9
8. ОПИСАНИЕ КНОПОК, РЕЖИМОВ И ФУНКЦИЙ.....	12
9. ЧИСТКА И ОБСЛУЖИВАНИЕ.....	16
10. ЗАМЕНА ФИЛЬТРА-КАРТРИДЖА.....	16
11. ТЕХНИЧЕСКИЕ ХАРАКТЕРИСТИКИ.....	17
12. ПОИСК И УСТРАНЕНИЕ НЕИСПРАВНОСТЕЙ.....	17
13. КОМПЛЕКТАЦИЯ.....	18
14. ХРАНЕНИЕ УСТРОЙСТВА.....	18
15. ГАРАНТИЯ.....	18
16. УТИЛИЗАЦИЯ.....	18
17. СРОК СЛУЖБЫ ПРИБОРА.....	18
18. ДАТА ИЗГОТОВЛЕНИЯ.....	18
19. СЕРТИФИКАЦИЯ ПРОДУКЦИИ.....	18
20. ГАРАНТИЙНЫЙ ТАЛОН.....	36

## МЫ ДУМАЕМ О ВАС

Благодарим вас за приобретение прибора Electrolux. Вы выбрали изделие, за которым стоят десятилетия профессионального опыта и инноваций.

Уникальное и стильное, оно создавалось с заботой о вас. Поэтому когда бы вы ни воспользовались им, вы можете быть уверены: результаты всегда будут превосходными.

Добро пожаловать в Electrolux!

На нашем веб-сайте вы сможете:



Найти рекомендации по использованию изделий, руководства по эксплуатации, информацию о техническом обслуживании:  
<http://www.home-comfort.ru/support/>



Приобрести дополнительные принадлежности, расходные материалы непосредственно на сайте либо через официального дилера:  
<https://www.home-comfort.ru/search/find-a-store/>



Обозначения:



Внимание / Важные сведения по технике безопасности



Общая информация и рекомендации

Примечание:

В тексте данной инструкции увлажнитель есоВioComplex может иметь такие технические названия как увлажнитель, прибор, устройство и т. п.

## Общая информация

Комфорт человека формируется под влиянием множества факторов окружающей среды. Важную роль в этом играет относительная влажность воздуха. Согласно научным исследованиям, оптимальные показатели влажности находятся в диапазоне от 45% до 60%. В таких условиях иммунитету не приходится защищать организм ежедневно. Однако в течение всего отопительного сезона воздух в помещении высушивается до критических показателей 15-25%. Восстановить баланс влажности помогают увлажнители и мойки воздуха Electrolux.

**Увлажнители – прекрасная защита от простуды.**

Сухой воздух высушивает слизистую – главный барьер на пути микробов. У заболевшего человека он вызывает першение в горле и затрудняет выздоровление. Поэтому очень важно, чтобы в доме, особенно, где есть заболевшие люди, поддерживался оптимальный уровень влажности.

**Оптимальный микроклимат для самых маленьких.**

В организме новорожденного содержится на 15% больше жидкости, чем у взрослого, поэтому маленькие дети очень восприимчивы к низкому уровню влажности. У грудных детей закладывает нос, дыхание становится затрудненным, малыши капризничают и часто просыпаются ночью. Согласно рекомендациям педиатров, уровень влажности в детской комнате должен быть от 50% до 60%.

**Красота и молодость кожи.**

В течение суток кожа человека испаряет до 1 литра жидкости, в результате чего уменьшается ее упругость и эластичность, а это ведет к раннему появлению морщин. Работающий в помещении увлажнитель предотвращает сухость кожи, тем самым снижая потребность в увлажняющей косметике.

**Полы и мебель на века.**

Мебель из натуральной кожи или древесины, ламинат и паркет, предметы антиквариата чрезвычайно остро реагируют на перепады температур и влажности. Чтобы они не теряли своей привлекательности, необходимо поддерживать уровень влажности, определенный производителем.

**Победа над статическим электричеством.**

Сухой воздух является одной из причин статического электричества. Помимо болезненного эффекта от удара током, статическое электричество влияет на общее самочувствие, ухудшая качество сна, вызывая утомляемость и раздражительность. Поддержание оптимальной влажности решает эту проблему.

**Неоценимая помощь цветоводам.**

Оптимальная влажность для растений начинается от 50%. Чтобы комнатные растения родовали зеленью и пышно цвели, важно создать условия, приближенные к их естественной среде обитания.



**При первом включении прибора влажность воздуха поднимется до заданного значения только после 7-10 дней при постоянном использовании. Это обусловлено тем, что вырабатываемая влага в первую очередь поглощается стенами, паркетом, предметами обстановки. Только после их насыщения влагой повысится влажность воздуха в помещении.**

## Увлажнитель есоВioCOMPLEX

Увлажнитель есоВioComplex – новая категория климатической техники, предназначенная для создания индивидуального микроклимата и направленная на оздоровление пользователей с помощью таких технологий как: система стерилизации пара, дыхательный тренажер, режимы для занятий спортом, йогой и пр. SMART-режимы позволяют одним нажатием кнопки установить в помещении уровень влажности, оптимальный для текущей температуры воздуха, и даже определить интенсивность испарения. Ультразвуковая технология позволяет добиться бесшумной работы прибора и высокоэффективного насыщения воздуха влагой при экономичном расходе электроэнергии. Необходимый уровень влажности в помещении достигается благодаря работе мембраны с высокочастотным колебанием, которая выбрасывает мелкие капли воды в камеру парообразования, а далее через выпускное отверстие в помещение. Перед подачей в камеру парообразования вода очищается от излишков солей жесткости с помощью фильтра-картриджа.

## Меры предосторожности

- Внимательно ознакомьтесь с данной инструкцией перед началом эксплуатации увлажнителя воздуха.
- Прибор предназначен для бытового использования.
- Отключая прибор от электрической сети, не тяните за шнур питания, аккуратно возьмитесь за вилку шнура питания и отключите ее от розетки.
- Соблюдайте правила пожарной безопасности: нельзя накрывать шнур питания во время эксплуатации прибора.
- Не используйте прибор, если есть видимые повреждения шнура питания или корпуса.
- Прибор не предназначен для использования лицами (включая детей) с пониженными физическими, сенсорными или умственными способностями или при отсутствии у них жизненного опыта или знаний, если они не находятся под присмотром или не проинструктированы об использовании прибора лицом, ответственным за их безопасность. Дети должны находиться под присмотром для недопущения игр с прибором.



**Если шнур питания поврежден, то для обеспечения безопасности его должен заменить квалифицированный специалист по сервисному обслуживанию. Прибор может ремонтировать только авторизованный сервисный специалист. Неправильная эксплуатация может нанести вред пользователю. В случае обнаружения дефектов срочно свяжитесь с сервисным центром.**

- Внимательно прочитайте эту инструкцию перед использованием прибора.
- Убедитесь, что напряжение вашей сети соответствует указанному на приборе.
- Чтобы предотвратить риск поражения электрическим током, нельзя помещать прибор рядом с окнами, нельзя погружать прибор, вилку или шнур в воду или разбрызгивать на них другие жидкости.
- Не используйте прибор рядом с взрывоопасными и легковоспламеняющимися веществами.
- Не используйте прибор рядом с открытым огнем, печью или любыми другими нагревательными устройствами.

- Не используйте прибор в помещениях, в которых присутствуют горючие газы и испарения.
- Прибор должен находиться в вертикальном положении.
- Всегда отключайте шнур питания из розетки, когда прибор не используется, перед чисткой, заменой деталей.
- Нельзя оставлять увлажнитель без присмотра во время его работы на длительное время.
- Устанавливайте прибор в недоступном для детей месте. Нельзя позволять детям использовать прибор без присмотра взрослых.
- Всегда ставьте устройство на плоскую, ровную поверхность.
- Не направляйте распылитель пара на стены или мебель.
- Нельзя использовать устройство, если оно до конца не собрано или часть элементов отсутствует.
- В уходе за прибором используйте только чистую водопроводную воду. Температура воды не должна превышать 40 °C.
- Не ставьте прибор под прямые солнечные лучи. Рекомендуемые условия эксплуатации – температура от 15 °C до 40 °C, относительная влажность менее 80%.
- Не используйте прибор в слишком влажных помещениях, таких как ванная комната, сауна и т.д.
- Не ставьте прибор в помещениях рядом с компьютерами или чувствительным электронным оборудованием.
- Не используйте прибор на открытом воздухе.
- Не рекомендуется размещать прибор под кондиционерами воздуха, так как это может отразиться на уровне относительной влажности воздуха.
- Прибору требуется регулярная чистка. Не погружайте прибор в воду. Не мойте под проточной водой, вы можете залить электронные компоненты прибора. Подробнее в разделе «Чистка и обслуживание».
- Не используйте абразивные моющие средства, такие как эмульсии, кремовые очистители, полироли и т.д., чтобы почистить корпус. Они могут стереть знаки графической информации, как например: вес, маркировочные знаки, предупреждающие знаки и т.д.

- Если вы не собираетесь использовать прибор длительное время, перед тем как убрать, протрите его внутри сухим, чистым и мягким материалом.

## Подготовка к работе

1. Снимите с прибора крышку распылителя (стр. 12, рис. 1), удалите технологические наклейки.
2. Возьмитесь за складную ручку бака, поднимите его вверх и снимите с базы прибора.
3. Переверните бак для воды вверх дном и открутите крышку бака (стр. 12, рис. 2), поворачивая ее против часовой стрелки.

**Примечание:**  
**Фильтр-картридж установлен на крышке бака для воды. Если Вы не собираетесь использовать фильтр, его следует снять, повернув против часовой стрелки (см. «Замена картриджа» на стр.14 рис. 5). После снятия поместите картридж в пластиковый пакет и положите на хранение в картонную коробку.**

4. Наполните бак чистой водой. После наполнения закройте бак крышкой, поворачивая ее по часовой стрелке.
5. Вертикально опустите бак обратно в прибор, плотно накройте крышкой распылителя.



**Проверьте, что крышка бака для воды плотно и ровно прилегает к корпусу бака. При установке крышки под наклоном может возникнуть риск протечки воды из бака, что может привести к повреждению оборудования и имущества.**



**При перемещении увлажнителя всегда держите прибор за базу (рис.1), во избежание падения части прибора, с основными электронными узлами. Если в базе осталась вода, во избежание ее попадания на электрические компоненты через шахту вентилятора, аккуратно слейте ее, держите прибор вертикально (рис. 2).**



**Добавляйте эфирные масла только в предназначенную для этого аромакапсулу! Добавление ароматических веществ в воду может привести к изменению цвета пластика или повреждению прибора. Использование подобных добавок в баке прибора снимает гарантийные обязательства с производителя и продавца.**

## Ввод в эксплуатацию

Включите прибор в сеть. Увлажнитель eSoBioComplex начнет работать в режиме Метеостанции (Standby) и отобразит значения текущих влажности и температуры в комнате\*. Ряд функций, таких как настройка часов и смена дисплеев доступны только в режиме Метеостанции (Standby). Чтобы активировать прибор, нажмите кнопку **Power**. По умолчанию увлажнитель включится в SMART-режиме AUTO, интенсивность испарения при этом определится автоматически. Если вы хотите задать прибору другие настройки, руководствуйтесь разделом «Описание кнопок, режимов и функций (стр. 12)».

Описание прибора



Рис.1. Описание прибора.



Рис.2. Внутренние части прибора.

\*При необходимости Вы можете докупить отдельно IQ-модули (Smart Eye и Wi-Fi донгл устанавливаются в USB-порт) и/или IQ-метеопульт с технологией I-Feel. Это позволит расширить возможности прибора и сделать его управление максимально удобным для вас.  
Для управления прибором через Wi-Fi необходимо приобрести IQ-модуль Wi-Fi донгл и скачать мобильное приложение Home Comfort: climatic appliances.

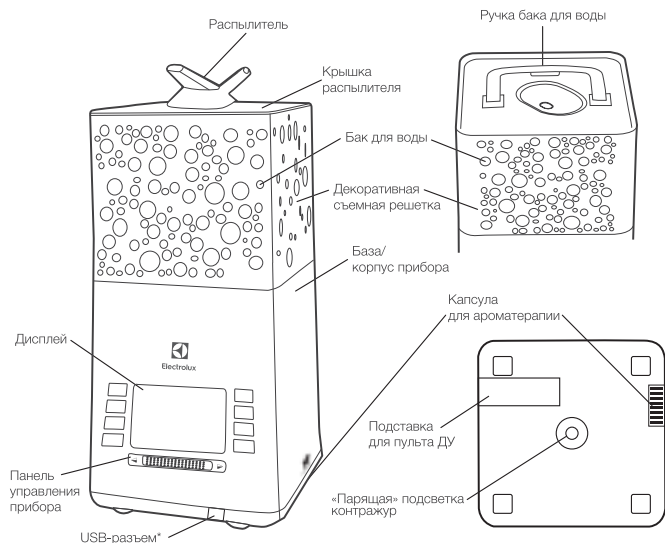
Подробную информацию вы можете узнать на сайте [www.home-comfort.ru](http://www.home-comfort.ru) или по QR-коду, размещенному в инструкции.

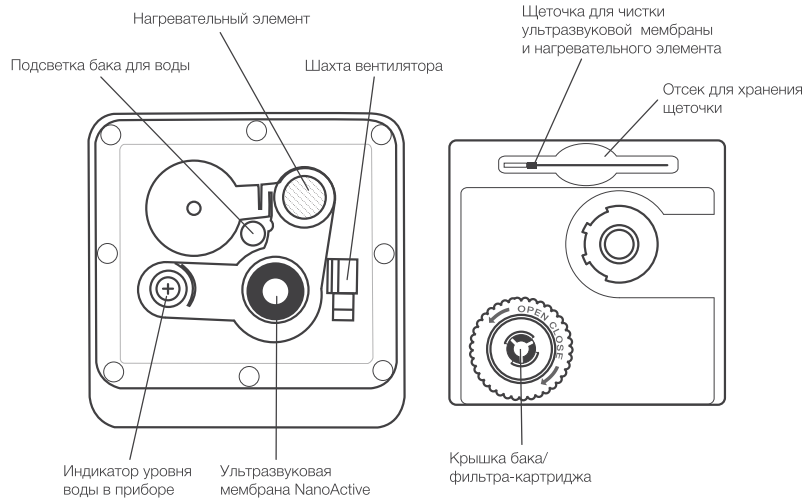

Рис. 3 Панель управления

Краткий перечень режимов и функций

10 режимов работы

		Функции	Включение на приборе (кнопка)
Прибор работает в режиме увлажнения	1	Ручной режим	
	2	Автоматический SMART-режим AUTO	1 нажатие
	3	Ночной SMART-режим NIGHT	2 нажатия
	4	Детский режим BABY	1 нажатие
	5	Иммуностимулирующий режим HEALTH	2 нажатия
	6	Режим для занятий спортом FITNESS	1 нажатие
	7	Режим для занятий йогой YOGA	2 нажатия
	8	Режим медитации MEDITATION	3 нажатия
Прибор находится в режиме Standby (режим ожидания)**	9	Режим Метеостанции	активация при включении в сеть
	10	Демонстрационный режим	3 секунды*

\*Удержание клавиши в течение 3-х секунд

\*\*Режим Standby - Режим метеостанции (ожидания) прибор выключен из режима увлажнения. На дисплее отображаются часы, текущая влажность и/или температура в помещении.

## 20 функций

	Функции	Включение на приборе (кнопка)
Прибор работает в режиме увлажнения	1 Релаксационная подсветка	Light 1 нажатие
	2 Регулировка яркости подсветки	Light + [иконка регулятора яркости]
	3 Вкл./выкл. подсветки бака	Light + [иконка переключателя]
	4 Вкл./выкл. нижней подсветки контражур	Light + [иконка переключателя]
	5 Установка длительности горения подсветки	Light + Prana Timers + [иконка таймера] Light + Prana Timers + [иконка таймера]
	6 Теплый пар	Warm mist UV 1 нажатие
	7 Ультрафиолетовая лампа	Warm mist UV 2 нажатия
	8 Ионизация	Ioniser 1 нажатие
	9 Отключение звука	Ioniser 3 секунды*
	10 Дыхательный тренажер PRANA (автоматическая настройка)	Prana Timers 1 нажатие
	11 Дыхательный тренажер PRANA (ручная настройка)	Prana Timers 2 нажатия
	12 Таймер отсрочки выключения	Prana Timers 3 нажатия
	13 Вкл./выкл. экранных часов при работе в режиме увлажнения	Prana Timers 3 секунды*
	14 Блокировка управления	[иконка блокировки]
Прибор находится в режиме Standby (режим ожидания)	15 Часы (установка времени)	Prana Timers 3 секунды*
	16 Будильник (установка)	Prana Timers 3 секунды* → Prana Timers
	17 Таймер на включение ON	Prana Timers 3 секунды* → Prana Timers 2 нажатия
	18 Таймер на выключение OFF	Prana Timers 3 секунды* → Prana Timers 3 нажатия
	19 Таймер для медитаций	Prana Timers 3 секунды* → Prana Timers 4 нажатия
	20 Смена дисплеев	[иконка переключения дисплея]



Рис. 4а. Дисплей прибора.

- Основная цифровая индикация
  - 1a. отображает уровень влажности
  - 1b. отображает время в минутах
  - 1c. отображает время в секундах
- Дополнительная цифровая индикация
  - 2a. отображает температуру в градусах Цельсия
- Индикация беззвучной работы прибора
- Индикация будильника, таймера отсрочки выключения, программируемых таймеров включения/выключения устройства
- Дыхательное упражнение (в режиме дыхательного тренажера)
  - ▲ - Вдох
  - - Задержка дыхания на вдохе
  - ▼ - Выдох
  - - Задержка дыхания на выдохе
- Экранные часы
- Режим для занятий йогой YOGA
- Режим для занятий спортом FITNESS
- Теплый пар/Пастеризация воды
- Стерилизация пара ультрафиолетовой лампой
- Иммуностимулирующий режим HEALTH
- Детский режим BABY
- Режим ручной установки влажности и интенсивности испарения
- Ионизация воздуха
- Автоматический SMART-режим AUTO
- Ночной SMART-режим NIGHT
- Индикация низкого уровня воды
- Индикация подключения Wi-Fi модуля
- Индикация блокировки управления тренажера PRANA
- Индикация работы дыхательного тренажера PRANA
- Режим медитации MEDITATION
- Индикация интенсивности испарения

→ - нажатие на кнопку

\*Удержание клавиши в течение 3-х секунд

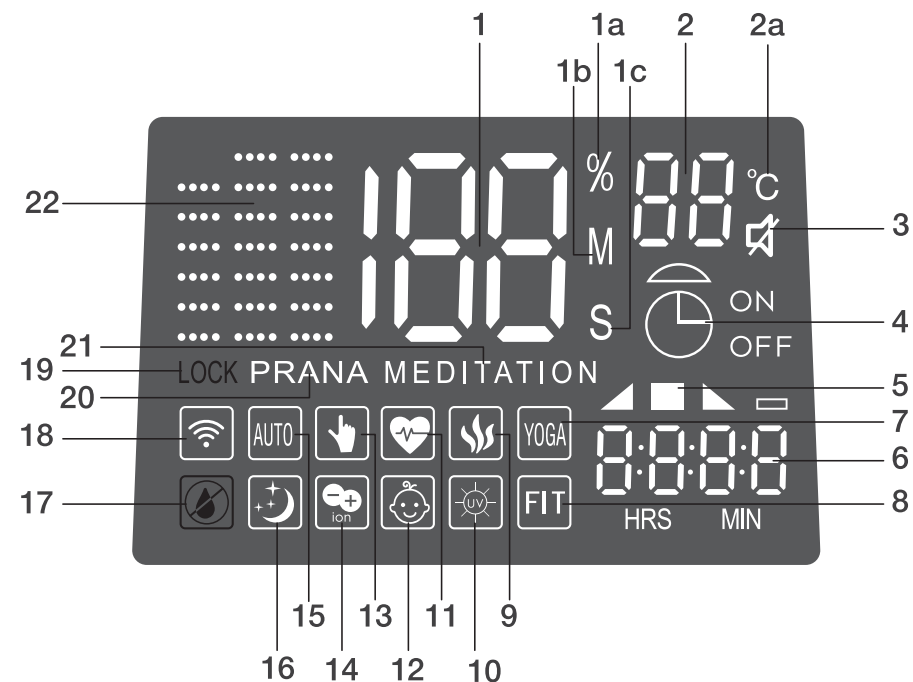

Рис. 4b Стандартный дисплей для режимов увлажнения





Рис. 4c Дисплей дыхательного тренажера PRANA (на примере PRANA AUTO)

## Описание кнопок, режимов и функций

Power	Если прибор включен в сеть, он автоматически начинает работать в режиме Метеостанции (Standby). На дисплее отображается текущая влажность и температура в помещении. Чтобы включить прибор, нажмите кнопку <b>Power</b> . Увлажнитель начнет работать в SMART-режиме AUTO.
<b>Если прибор работает в режиме увлажнения</b>	
Auto Night	<p>→ SMART-режим AUTO  → SMART-режим NIGHT (ночной режим)  →</p> <p><b>1 нажатие</b> В SMART-режиме AUTO увлажнитель каждую минуту диагностирует текущую влажность в помещении и сверяет ее с оптимальной. При необходимости прибор увеличивает или прекращает испарение.</p> <p><b>2 нажатия</b> В Ночном режиме NIGHT SMART увлажнитель работает так же, как в режиме AUTO SMART, но через 30 секунд после выбора режима дисплей гаснет, остается видимой только индикация Ночного режима и Часы (Часы можно отключить зажатием кнопки <b>Prana Timers</b> на 3 сек.). Чтобы активировать дисплей, коснитесь любой кнопки или сенсорной шкалы. Если Вы коснулись кнопки 1 раз - через 30 секунд после последнего касания прибор вернется в режим работы Night. Для перехода из ночного режима коснитесь повторно любой клавиши.</p>
Baby Health	<p>→ Детский режим BABY  → Иммуностимулирующий режим HEALTH  →</p> <p><b>1 нажатие</b> В Детском режиме BABY увлажнитель поддерживает рекомендованную малышам влажность 55% и автоматически включает систему стерилизации пара - бактерицидную ультрафиолетовую лампу и пастеризацию воды. Внимание: в этом режиме энергопотребление прибора возрастает!</p> <p><b>2 нажатия</b> Иммуностимулирующий режим HEALTH предназначен для использования людьми с чувствительной слизистой, аллергиков, а также в период простуд. В Иммуностимулирующем режиме увлажнитель мягко поддерживает уровень влажности 48-50%. Внимание: в этом режиме энергопотребление прибора возрастает!</p>

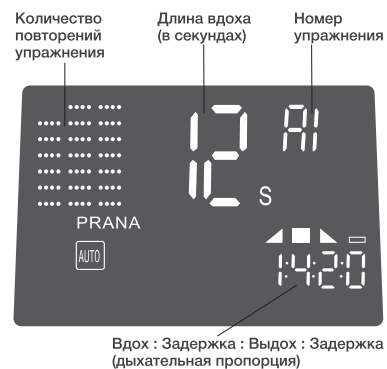

Fitness Yoga	<p>→ Режим для занятий спортом FITNESS  → Режим для занятий йогой YOGA  → Режим медитации MEDITATION →</p> <p><b>1 нажатие</b> Режим FITNESS предназначен для занятий спортом, аэробикой, фитнесом. Режим запускается через 30 секунд после нажатия кнопки, давая время подготовиться или поменять настройки прибора. В режиме FITNESS увлажнитель работает 60 минут, поддерживает более низкую влажность, чем обычно и включает двойную подсветку синего цвета с максимальной яркостью для придания бодрости. На дисплее вместо влажности отображается время, прошедшее с начала запуска режима FITNESS, в минутах.</p> <p><b>2 нажатия</b> Режим YOGA предназначен для занятий йогой, калланетикой. Режим запускается через 30 секунд после нажатия кнопки, давая время подготовиться или поменять настройки прибора. В режиме YOGA увлажнитель работает 90 минут, поддерживает влажность 40%-45% и включает двойную подсветку с циклической сменой цветов, которую можно использовать как световой таймер. По умолчанию временной интервал смены цветов - 30 секунд, изменение цвета будет сопровождаться звуковым сигналом (можно изменить, зажав кнопки <b>Light</b> и <b>Prana Timers</b> и выбрав значение на сенсорной шкале). На дисплее вместо влажности отображается время, прошедшее с начала запуска режима, в минутах.</p> <p><b>3 нажатия</b> Режим MEDITATION предназначен для медитаций и создания спокойной, расслабляющей атмосферы. Режим MEDITATION запускается через 30 секунд после нажатия кнопки, давая время принять удобную позу или поменять настройки прибора. По умолчанию в режиме MEDITATION увлажнитель работает 20 минут (время можно изменить, проведя по сенсорной шкале, или кнопками  и ) и включает двойную подсветку зеленого цвета с минимальной яркостью. Пока прибор работает в режиме MEDITATION, он поддерживает оптимальную влажность, а на дисплее вместо влажности отображается время, прошедшее с начала запуска режима, в минутах.</p>
	Движение пальца по сенсорной шкале переводит увлажнитель в Ручной режим и позволяет задать желаемый уровень влажности - от 30% до 80% с шагом 5%. Индикация (режим CONTINIUS) «Со» означает, что прибор будет испарять без ограничения уровня влажности. Если в течение 1 минуты в Ручном режиме задан только уровень влажности, увлажнитель определит интенсивность испарения автоматически. Перейти к ручным настройкам можно из любого режима, кроме режима NIGHT.
	Нажатие любой из этих кнопок переводит увлажнитель в Ручной режим и позволяет задать желаемую интенсивность испарения - от 1 до 3. Если в течение 1 минуты в Ручном режиме задана только интенсивность испарения, прибор будет испарять с заданной интенсивностью до тех пор, пока влажность не поднимется до 60%. Если в течение 1 минуты в Ручном режиме заданы и интенсивность испарения, и уровень влажности, прибор достигнет заданной влажности с заданной интенсивностью и прекратит испарять, пока уровень влажности не опустится ниже желаемого. Перейти к ручным настройкам можно из любого режима, кроме режима NIGHT.
Light	<p>→ Циклическая смена цветов → Синий цвет → Зеленый цвет → Белый цвет → Подсветка не горит →</p> <p>Эта кнопка включает двухуровневое релаксационное освещение Relax Therapy. Комбинации кнопок для индивидуальных настроек:  <b>Light</b> +  - включение/выключение парящей подсветки (нижняя подсветка)  <b>Light</b> +  - включение/выключение бака для воды (верхняя подсветка)  <b>Light</b> +  - изменение яркости освещения от 1 до 3  <b>Light</b> + <b>Prana Timers</b> +  или  или  - выбор времени горения каждого цвета при циклической смене цветов</p>
Warm mist UV	<p>→ Теплый пар (пастеризация воды)  → Теплый пар (пастеризация воды)  и УФ-лампа  → УФ-лампа  → Функции выключены →</p> <p>Последовательное нажатие этой кнопки позволит вам выбрать способ обеззараживания: пастеризацию воды, бактерицидную ультрафиолетовую лампу или обе эти функции вместе, не переходя в режим HEALTH или BABY. Рекомендуется использовать функцию теплого пара в холодное время года - для создания комфортных условий в помещении. Данная кнопка активна, только когда прибор работает в режиме увлажнения! <b>Внимание:</b> при включении функции теплого пара энергопотребление прибора возрастает!</p>

→ Ионизация  → Функция выключена →

Эта кнопка включает генератор отрицательно заряженных ионов (анионов). Анионы провоцируют дрейф положительно заряженных частиц пыли, способствуя очищению воздуха. Умеренная ионизация воздуха укрепляет нервную и кровеносные системы, улучшает деятельность легких и служит эффективной защитой от респираторных заболеваний, таких как астма и пневмония. Данная кнопка активна, только когда прибор работает в режиме увлажнения!

**Примечание:** о возможности применения ионизатора и оптимальном времени его работы рекомендуется проконсультироваться с лечащим врачом.

Отключение звукового сигнала прибора  
Зажатие этой кнопки на 3 секунды отключает/включает все звуковые сигналы прибора, кроме Будильника и звуков Таймеров для медитации.  
Для включения звукового сигнала повторно нажмите и удерживайте кнопку Ioniser в течение 3 сек.



→ Дыхательный тренажер PRANA AUTO (автоматические упражнения) PRANA  → Дыхательный тренажер PRANA MANUAL (настраиваемые упражнения) PRANA  → Таймер отсрочки выключения  → Дыхательный тренажер PRANA (рис. 4с) позволяет увеличить объем легких, ускорить обмен веществ и обогатить кровь кислородом. Светодиодные индикаторы дыхательного тренажера позволяют с легкостью соблюдать правильные пропорции вдоха, выдоха и задержек дыхания.



У дыхательного тренажера PRANA 4 автоматических упражнения (A0, A1, A2, A3) и до 20 настраиваемых.

Дыхательное упражнение	Вдох	Задержка на Вдохе	Выдох	Задержка на Выдохе
<b>A0</b> Длина вдоха 6 сек.	1	4	2	0
<b>A1</b> Длина вдоха 12 сек.	6 сек.	24 сек.	12 сек.	0 сек.
<b>A2</b> Длина вдоха 24 сек.	1	4	2	0
<b>A3</b> Длина вдоха 36 сек.	12 сек.	48 сек.	24 сек.	0 сек.
	1	4	2	0
	24 сек.	96 сек.	48 сек.	0 сек.
	1	4	2	0
	36 сек.	144 сек.	72 сек.	0 сек.

По умолчанию включается двойная подсветка со средней яркостью (можно изменить). Для удобства тренажер запускается через 30 секунд после того, как заданы все настройки. После запуска тренажера:

- синий цвет подсветки - вдох
- зеленый цвет подсветки - задержка дыхания на вдохе
- белый цвет подсветки - выдох
- подсветка не горит - задержка дыхания на выдохе.

**1 НАЖАТИЕ**  
При выборе PRANA AUTO движением пальца по сенсорной шкале или кнопками  и  можно выбрать одно из 4-х автоматических упражнений (A0, A1, A2, A3).

**2 НАЖАТИЯ**  
При выборе PRANA MANUAL вы можете самостоятельно задать любую характеристику упражнения: выбрать Длину Вдоха (продолжительность Выдоха и Задержек дыхания пересчитаются автоматически), исключить Задержки дыхания или изменить дыхательную пропорцию (например, сделать Вдох равным Выдоху). Чтобы изменить мигающую характеристику, проведите пальцем по сенсорной шкале. Чтобы перейти к другой характеристике, нажмите  или .

**Примечание:** перед началом занятий дыхательной гимнастикой рекомендуется проконсультироваться с лечащим врачом.

Более подробную информацию о работе с дыхательным тренажером PRANA смотрите на сайте [www.home-comfort.ru](http://www.home-comfort.ru)

**3 НАЖАТИЯ**  
Таймер отсрочки выключения позволяет отключить прибор через заданное количество часов. Количество часов выбирается на сенсорной шкале (от 1 до 24) и отображается на месте гигрометра. Через 15 секунд после того, как время задано, цифры прекращают мигать, и прибор возвращается в прежний режим работы. Для отключения 24-таймера необходимо выбрать значение «\_».

Prana Timers  
3 секунды

Зажатие этой кнопки на 3 секунды отключает/включает экранные часы прибора при работе в режиме увлажнения.

**Если прибор неактивен (Режим ожидания Standby)**



В режиме Метеостанции движением пальца по сенсорной шкале можно переключать дисплеи (стр. 16 рис. 5).  
→ Часы → Гигрометр\*Термометр → Гигрометр\*Термометр\*Часы →

В режиме StandBy (метеостанции) нажмите **Prana Timers** на 3 секунды, чтобы перейти в режим настройки Часов, Будильника и Программируемых таймеров.  
→ Часы → Будильник → Таймер включения → Таймер выключения → Таймер для медитации1 → Таймер для медитации2 → Таймер для медитации3 →

Короткое нажатие **Prana Timers** переключает между настройками Часов, Будильника и Программируемых таймеров.  
 - движением пальца по сенсорной шкале можно изменить мигающую настройку.

Чтобы выйти из режима настройки, повторно нажмите **Prana Timers** на 3 секунды.

Будильник-антистресс Health Wake - инновационное решение, которое позволяет сделать пробуждение комфортным за счет постепенно нарастающей интенсивности испарения воды, увеличения яркости подсветки бака белого цвета, а также приятного звукового сигнала.

Настройка будильника производится путем выбора времени пробуждения, а также установки времени интервала между сигналами будильника (от 5 до 60 минут).  
 и  - осуществляют переход к следующей настройке.

Будильник должен быть установлен и сохранен не позднее, чем за 6 минут до включения.

Принцип работы будильника:  
Прибор включится за 6 минут до срабатывания звукового сигнала в установленное время на минимальной скорости увлажнения и яркости подсветки. За 4 минуты до срабатывания звукового сигнала скорость увлажнения и яркость подсветки увеличатся. За 2 минуты прибор будет работать на максимальной скорости увлажнения и с самой яркой подсветкой. В установленное время прозвучит звуковой сигнал. Если не отключить будильник, через установленный промежуток времени будильник прозвонит 2-ой раз.

**Внимание!** Настройки времени будильника сохраняются в памяти прибора и повторяются каждый день. При необходимости не забывайте менять время срабатывания звукового сигнала. При выключении прибора из сети настройки будильника обнуляются.

Prana Timers  
3 секунды





Рис. 5 Дисплей прибора в режиме Метеостанции

Табл.1 Оптимальные значения температуры и относительной влажности для жителя средней полосы

Температура воздуха, °С	Уровень относительной влажности, %
≤20	60
21-22	55
23-24	50
25-26	45
≥27	40

## Чистка и обслуживание

Для продления срока службы вашего прибора рекомендуется его чистить не менее 1 раза в неделю.

1. До начала чистки необходимо выключить прибор кнопкой Power (рис. 3) и отключить устройство от сети.
2. Снимите крышку распылителя и выньте бак для воды, взявшись за ручку (рис. 1). Слейте воду из базы прибора. Следите за тем, чтобы вода не попала в шахту вентилятора. Если это произошло, необходимо дать прибору высохнуть и обратиться в сервисный центр.



**Не используйте агрессивные щелочи или абразивные вещества – они могут повредить элементы прибора! Использование подобных чистящих средств снимает гарантийные обязательства с производителя и продавца.**

3. Очистите ультразвуковую мембрану и нагревательный элемент (рис. 2) щеточкой, предусмотренной в комплекте. Допустима чистка неагрессивными моющими средствами.
4. Не допускайте, чтобы вода в приборе застаивалась – это может привести к появлению неприятных запахов.
5. Если Вы не пользуетесь увлажнителем воздуха, очистите прибор в соответствии с вышеописанными инструкциями и высушите его. Рекомендуем использовать для хранения оригинальную упаковку.

## Замена фильтра-картриджа

Увлажнитель укомплектован фильтром-картриджем с деминерализующим наполнителем. Фильтр используется для очистки воды от минеральных веществ и предотвращает появление белого налета на мебели. При снижении эффективности фильтра рекомендуется заменить его на новый.



Рис. 6. Замена фильтра-картриджа

## Технические характеристики

Модель	EHU-3810D / EHU-3815D YOGAhealthline
Напряжение	-220-240/50-60 В/Гц
Потребляемая мощность	30/110 Вт
Расход воды	до 500 мл/ч
Сила тока	0,6 А
Вместаемый объем воды	6,3 л
Рекомендуемая площадь/объем помещения	50 м <sup>2</sup> /125 м <sup>3</sup>
Уровень шума	<21 дБ(А)
Защита от поражения электрическим током	II
Класс пылевлагозащитенности	IP20
Размеры прибора (Ш×В×Г)	209×450×209 мм
Размеры упаковки (Ш×В×Г)	265×495×245 мм
Вес нетто	2,9 кг
Вес брутто	3,6 кг
В комплекте:	Щеточка для чистки ультразвуковой мембраны, деминерализующий фильтр-картридж (артикул 3738).

Производитель оставляет за собой право вносить изменения в конструкцию, комплектацию или технологию изготовления с целью улучшения его свойств, без предварительного уведомления.

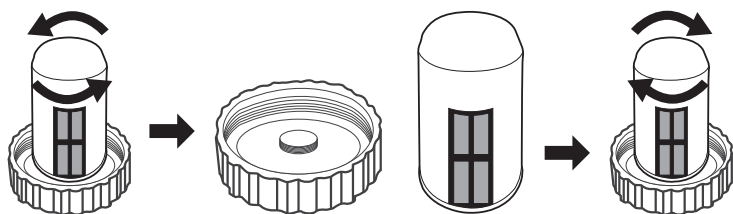
## Поиск и устранение неисправностей

Проблема	Возможная причина	Способ устранения
Увлажнитель воздуха не работает	<ul style="list-style-type: none"> <li>• Шнур питания не присоединен</li> <li>• Отсутствует вода в баке (горит индикатор нехватки воды)</li> <li>• Бак неплотно установлен в базе (горит индикатор нехватки воды)</li> </ul>	<ul style="list-style-type: none"> <li>• Подключите шнур питания к электрической сети</li> <li>• Наполните бак водой и плотно установите в приборе</li> <li>• Установите бак ровно по вертикали</li> </ul>
Кнопка "Power" нажата, увлажнитель не работает	<ul style="list-style-type: none"> <li>• Слишком много воды в базе прибора</li> </ul>	<ul style="list-style-type: none"> <li>• Осторожно слейте лишнюю воду из базы прибора (следите за тем, чтобы она не попала в шахту вентилятора - рис. 2) и установите бак обратно</li> </ul>
Прибор работает, но дисплей погас	<ul style="list-style-type: none"> <li>• Прибор работает в ночном режиме NIGHT SMART</li> </ul>	<ul style="list-style-type: none"> <li>• Коснитесь любой кнопки - дисплей включится на 30 секунд. Если в это время вы выберете другой режим, дисплей больше не погаснет</li> </ul>
Слабый выход пара	<ul style="list-style-type: none"> <li>• Слишком много солевых отложений на ультразвуковой мембране</li> <li>• Грязная вода в баке, либо воду в приборе давно не меняли</li> </ul>	<ul style="list-style-type: none"> <li>• Осторожно почистите мембрану, не повредив ее</li> <li>• Замените воду в баке, она должна быть чистой</li> </ul>
Пар выходит из-под крышки распылителя	<ul style="list-style-type: none"> <li>• Крышка распылителя установлена неплотно</li> </ul>	<ul style="list-style-type: none"> <li>• Установите крышку распылителя правильно</li> </ul>
Белый налет вокруг увлажнителя	<ul style="list-style-type: none"> <li>• Закончился ресурс фильтра-картриджа для деминерализации</li> </ul>	<ul style="list-style-type: none"> <li>• Замените фильтр-картридж для деминерализации</li> </ul>
Прибор издает посторонний запах	<ul style="list-style-type: none"> <li>• Запах может издавать новый пластик прибора</li> <li>• В приборе давно не меняли воду</li> </ul>	<ul style="list-style-type: none"> <li>• Снимите крышку распылителя, достаньте бак для воды и в открытом состоянии дайте прибору постоять около 12 часов. Запах выветрится</li> <li>• Замените воду в баке, она должна быть чистой</li> </ul>
Прибор показывает высокие значения на дисплее	<ul style="list-style-type: none"> <li>• Влага попала на датчик влажности</li> </ul>	<ul style="list-style-type: none"> <li>• Установите режим Continius (CO) и дайте поработать прибору не менее 60 минут и более.</li> </ul>
Прибор издает посторонние звуки	<ul style="list-style-type: none"> <li>• Возможен резонанс бака для воды, если он пуст</li> <li>• Прибор установлен на неровной или подвижной поверхности</li> </ul>	<ul style="list-style-type: none"> <li>• Наполните бак водой</li> <li>• Установите прибор на гладкой, ровной и твердой поверхности</li> </ul>

Если после попытки устранения неполадки проблема не решена, обратитесь в авторизованный сервисный центр в Вашем регионе, либо к торговому представителю.

## Комплектация

- Увлажнитель воздуха
- Щеточка для чистки
- Фильтр-картридж
- Инструкция по эксплуатации
- Гарантийный талон (в инструкции)

## Хранение устройства

Выполните очистку увлажнителя воздуха в соответствии с приведенной выше процедурой и тщательно высушите его. Рекомендуется хранить устройство в оригинальной упаковке при комнатной температуре.

## Гарантия

Гарантия 2 (два) года.  
Гарантийное обслуживание производится в соответствии с гарантийными обязательствами, перечисленными в гарантийном талоне.

Адреса сервисных центров вы можете найти на сайте [www.home-comfort.ru](http://www.home-comfort.ru) или у вашего продавца.

## Утилизация

По окончании срока службы прибор следует утилизировать. Нормы утилизации зависят от региона Вашего проживания. Подробную информацию по утилизации увлажнителя Вы можете получить у представителя местного органа власти.

## Срок службы прибора

Срок эксплуатации прибора составляет 5 лет при условии соблюдения соответствующих правил по установке и эксплуатации.

## Дата изготовления

Дата изготовления зашифрована в code-128.

Дата изготовления определяется следующим образом:

**SN XXXXXXXX XXXX XXXXXXXX XXXXX**

месяц и год производства

## Сертификация продукции

Товар сертифицирован на территории Таможенного союза.

### Товар соответствует требованиям:

ТР ТС 004/2011 «О безопасности низковольтного оборудования»  
ТР ТС 020/2011 «Электромагнитная совместимость технических средств»

### Импортер и уполномоченное изготовителем лицо:

ООО «Р-Климат»  
Россия, 119049, г. Москва, ул. Якиманка Б., д. 35, стр. 1, эт. 3, пом. 1, ком. 4  
Тел./Факс: +7 (495) 777-19-67  
e-mail: [info@rusklimat.ru](mailto:info@rusklimat.ru)

Изготовитель оставляет за собой право на внесение изменений в конструкцию и характеристики прибора.

Электролюкс – зарегистрированная торговая марка, используемая в соответствии с лицензией AB Electrolux (публ.).  
Electrolux is a registered trademark used under license from AB Electrolux (publ.).

Сделано в Китае

## ЗМІСТ

1. ЗАГАЛЬНА ІНФОРМАЦІЯ	21
2. ЗВОЛОЖУВАЧ ЕСОВІОСКОМПЛЕКС	21
3. ЗАПОБІЖНІ ЗАХОДИ	21
4. ПІДГОТОВКА ДО РОБОТИ	23
5. ВВЕДЕННЯ В ЕКСПЛУАТАЦІЮ	23
6. ОПИС ПРИЛАДУ	24
7. КОРОТКИЙ ПЕРЕЛІК РЕЖИМІВ І ФУНКЦІЙ	25
8. ОПИС КНОПОК, РЕЖИМІВ І ФУНКЦІЙ	28
9. ЧИЩЕННЯ І ОБСЛУГОВУВАННЯ	32
10. ЗАМІНА ФІЛЬТРА-КАРТРИДЖА	32
11. ТЕХНІЧНІ ХАРАКТЕРИСТИКИ	33
12. ПОШУК І УСУНЕННЯ НЕСПРАВНОСТЕЙ	33
13. КОМПЛЕКТАЦІЯ	34
14. ЗБЕРІГАННЯ ПРИСТРОЮ	34
15. ГАРАНТІЯ	34
16. УТИЛІЗАЦІЯ	34
17. ТЕРМІН СЛУЖБИ ПРИЛАДУ	34
18. ДАТА ВИГОТОВЛЕННЯ	34
19. СЕРТИФІКАЦІЯ ПРОДУКЦІЇ	34
20. ГАРАНТІЙНИЙ ТАЛОН	38

## МИ ДУМАЄМО ПРО ВАС

Дякуємо вам за придбання приладу Electrolux. Ви вибрали прилад, за яким стоять десятиліття професійного досвіду та інновацій. Унікальне та стильне, він створювалося з турботою про вас. Тому коли б ви не скористалися ним, ви можете бути впевнені: результати завжди будуть чудовими. Ласкаво просимо в Electrolux!

Позначення:



Увага / Важливі відомості з техніки безпеки



Загальна інформація та рекомендації

Примітка:

У тексті даної інструкції зволожувач есоВіоскомплекс може мати такі технічні назви як зволожувач, прилад, пристрій і т. п.

## Загальна інформація

Комфорт людини формується під впливом багатьох факторів навколишнього середовища. Важливу роль в цьому відіграє відносна вологість повітря. Згідно з науковими дослідженнями, оптимальні показники вологості знаходяться в діапазоні від 45% до 60%. За таких умов імунітету не доводиться захищати організм щомиті. Однак протягом всього опалювального сезону повітря в приміщенні висушується до критичних показників 15-25%. Відновити баланс вологості допомагають зволожувачі та мийки повітря Electrolux.

### Зволожувачі - прекрасний захист від застуди.

Сухе повітря висушує слизову - головний бар'єр на шляху мікробів. У хворої людини він викликає першіння в горлі і ускладнює одужання. Тому дуже важливо, щоб в будинку, особливо, де є хворі люди, підтримувався оптимальний рівень вологості.

### Оптимальний мікроклімат для самих маленьких.

В організмі новонародженого міститься на 15% більше рідини, ніж у дорослого, тому маленькі діти дуже сприйнятливі до низького рівня вологості. У грудних дітей закладає ніс, дихання стає утрудненим, малюки вередують і часто прокидаються вночі. Згідно з рекомендаціями педіатрів, рівень вологості в дитячій кімнаті повинен бути від 50% до 60%.

### Краса і молодість шкіри.

Протягом доби шкіра людини випаровує до 1 літра рідини, в результаті чого зменшується її пружність і еластичність, а це веде до ранньої появи зморшок. Працюючий в приміщенні зволожувач запобігає сухості шкіри, тим самим знижуючи потребу в зволожуючій косметичці.

### Підлоги і меблі на століття.

Ламінат і паркет, предмети антикваріату надзвичайно гостро реагують на перепади температур і вологості. Щоб вони не втрачали своєї привабливості, необхідно підтримувати рівень вологості, визначений виробником.

### Перемога над статичною електрикою.

Сухе повітря є однією з причин статичної електрики. Крім хворобливого ефекту від удару струмом, статична електрика впли-

ває на загальне самопочуття, погіршуючи якість сну, викликаючи стомлюваність і дратівливість. Підтримка оптимальної вологості вирішує цю проблему

### Неоціненна допомога квітникарям.

Оптимальна вологість для рослин починається від 50%. Щоб кімнатні рослини радували зеленню і пишню цвілі, важливо створити умови, наближені до їх природному середовищі існування.



**При першому включенні приладу вологість повітря підніметься до заданого значення тільки після 7-10 днів при постійному використанні. Це обумовлено тим, що вироблена волога в першу чергу поглинається стінами, паркетом, предметами обстановки. Тільки після їх насичення вологою підвищиться вологість повітря в приміщенні.**

## Зволожувач есоВіоскомплекс

Зволожувач есоВіоскомплекс - нова категорія кліматичної техніки, призначена для створення індивідуального мікроклімату і спрямована на оздоровлення користувачів за допомогою таких технологій як: система стерилізації пари, дихальний тренажер, режими для занять спортом, йогою та ін. SMART-режими дозволяють одним натисканням кнопки встановити в приміщенні рівень вологості, оптимальний для поточної температури повітря, і навіть визначити інтенсивність випаровування. Ультразвукова технологія дозволяє домогтися безшумної роботи приладу і високо-ефективного насичення повітря вологою, при економічній витраті електроенергії. Необхідний рівень вологості в приміщенні досягається завдяки роботі мембрани з високочастотним коливанням, яка викидає дрібні краплі води в камеру пароутворення, а далі через вихідний отвір в приміщення. Перед подачею в камеру пароутворення, вода очищається від надлишків солей жорсткості за допомогою фільтра-картриджа.

## Запобіжні заходи

- Уважно ознайомтеся з даною інструкцією перед початком експлуатації зволожувача повітря.

- Прилад призначений для побутового використання.
- Відключаючи прилад від електричної мережі, не тягніть за шнур живлення, акуратно візьміться за вилку шнура живлення і відключіть її від розетки.
- Дотримуйтеся правил пожежної безпеки: не можна накривати шнур живлення під час експлуатації приладу.
- Не використовуйте прилад, якщо є видимі пошкодження кабелю живлення або корпусу.
- Прилад не призначений для використання особами (включаючи дітей) зі зниженими фізичними, сенсорними або розумовими здібностями або при відсутності у них життєвого досвіду або знань, якщо вони не знаходяться під наглядом або не проінструктовані про використання приладу особою, відповідальною за їх безпеку. Діти повинні перебувати під наглядом для недопущення ігор з приладом.
- Завжди відключайте шнур живлення з розетки, коли прилад не використовується, перед чищенням, заміною деталей.
- Не можна залишати зволожувач без нагляду під час його роботи на тривалий час.
- Встановлюйте прилад в недоступному для дітей місці. Не можна дозволити дітям використовувати прилад без нагляду дорослих.
- Завжди ставте пристрій на плоску, рівну поверхню.
- Не спрямовуйте розпилювач пари на стіни або меблі.
- Не можна використовувати пристрій, якщо він до кінця не зібран або частина елементів відсутня.
- У догляді за приладом використовуйте тільки чисту водопровідну воду. Температура води не повинна перевищувати 40 °С.
- Не ставте прилад під прямі сонячні промені. Рекомендовані умови експлуатації - температура від 15 °С до 40 °С, відносна вологість менше 80%.
- Не використовуйте прилад в занадто вологих приміщеннях, таких як ванна кімната, сауна і т. д.
- Не ставте прилад в приміщеннях поруч з комп'ютерами або чутливим електронним обладнанням.
- Не використовуйте прилад на відкритому повітрі.
- Не рекомендується розміщувати прилад під кондиціонерами повітря, так як це може відбитися на рівні відносної вологості повітря.
- Приладу потрібно регулярне чищення. Не занурюйте прилад у воду. Не мийте під проточною водою, ви можете залишити електронні компоненти приладу. Детальніше в розділі «Чищення та обслуговування».
- Не використовуйте абразивні миючі засоби, такі як емульсії, кремові очисники, поліролі і т. п., щоб почистити корпус. Вони можуть стерти знаки графічної інформації, як наприклад: вага, маркувальні, попереджувальні і т. п.
- Якщо ви не збираєтесь використовувати прилад тривалий час, перед тим як приєднати, протріть його всередині сухим, чистим і м'яким матеріалом.



**Якщо шнур живлення пошкоджений, то для забезпечення безпеки, його повинен замінити кваліфікований фахівець з сервісного обслуговування. Прилад може ремонтувати тільки авторизований сервісний фахівець. Неправильна експлуатація може завдати шкоди користувачеві. У разі виявлення дефектів терміново зверніться до сервісного центру.**

- Уважно прочитайте цю інструкцію перед використанням приладу.
- Переконайтеся, що напруга вашої мережі відповідає вказаній на приладі.
- Щоб запобігти ризику ураження електричним струмом, не можна розміщувати прилад поруч з вікнами, не можна занурювати прилад, вилку або шнур у воду або розбризкувати на них інші рідини.
- Не використовуйте прилад поруч з вибухонебезпечними і легкозаймистими речовинами.
- Не використовуйте прилад поруч з відкритим вогнем, піччю або будь-якими іншими нагрівальними приладами.
- Не використовуйте прилад в приміщеннях, в яких присутні горючі газу і випаровування.
- Прилад повинен перебувати у вертикальному положенні.

## Підготовка до роботи

1. Зніміть з приладу кришку розпилювача (стор. 28, мал. 1), видаліть технологічні наклейки.
2. Візьміться за складну ручку бака, підійміть його вгору і зніміть з бази приладу.
3. Переверніть бак для води догори дном і відкрутіть кришку бака (стор. 28, мал. 2), повертаючи її проти годинникової стрілки.

### Примітка:

**Фільтр-картридж встановлено на кришці бака для води. Якщо Ви не збираєтесь використовувати фільтр, його слід зняти, повернувши проти годинникової стрілки (див. «Заміна картриджа» на стор. 31 мал. 5). Після зняття помістіть картридж в пластиковий пакет і покладіть на зберігання в картонну коробку.**

4. Наповніть бак чистою водою. Після наповнення закрийте бак кришкою, повертаючи її за годинниковою стрілкою.
5. Вертикально опустіть бак назад в прилад, щільно накрийте кришкою розпилювача.



**Перевірте, що кришка бака для води щільно і рівно прилягає до корпусу бака. При установці кришки під нахилом може виникнути ризик протікання води з бака, що може привести до пошкодження обладнання та майна.**



**При переміщенні зволожувача завжди тримайте прилад за базу (мал.1), щоб уникнути падіння частини приладу, з основними електронними вузлами. Якщо в базі залишилася вода, щоб уникнути її потрапляння на електричні компоненти через шахту вентилятора, акуратно злийте її, тримайте прилад вертикально (мал. 2).**



**Додавайте ефірні масла тільки в призначену для цього аромакапсулу! Додавання ароматичних речовин в воду може приве-**

**сти до зміни кольору пластику або пошкодження приладу. Використання подібних добавок в бак приладу знімає гарантійні зобов'язання з виробника і продавця.**

## Введення в експлуатацію

Увімкніть прилад в мережу. Зволожувач есоBioscomplex почне працювати в режимі Метеостанції (Standby) і відобразить значення поточних вологості і температури в кімнаті\*. Ряд функцій, таких як налаштування годин і зміна дисплеїв доступні тільки в режимі Метеостанції (Standby). Щоб активувати прилад, натисніть кнопку **Power**. За замовчуванням зволожувач влючиться в SMART-режимі AUTO, інтенсивність випаровування при цьому визначиться автоматично.

Якщо ви хочете задати приладу інші налаштування, керуйтеся розділом «Опис кнопок, режимів і функцій (стор. 28)»

## Опис приладу

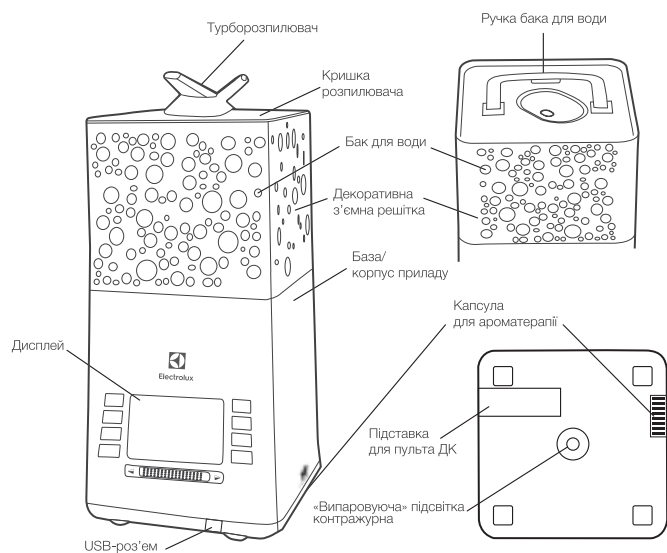

Мал. 1. Опис приладу.

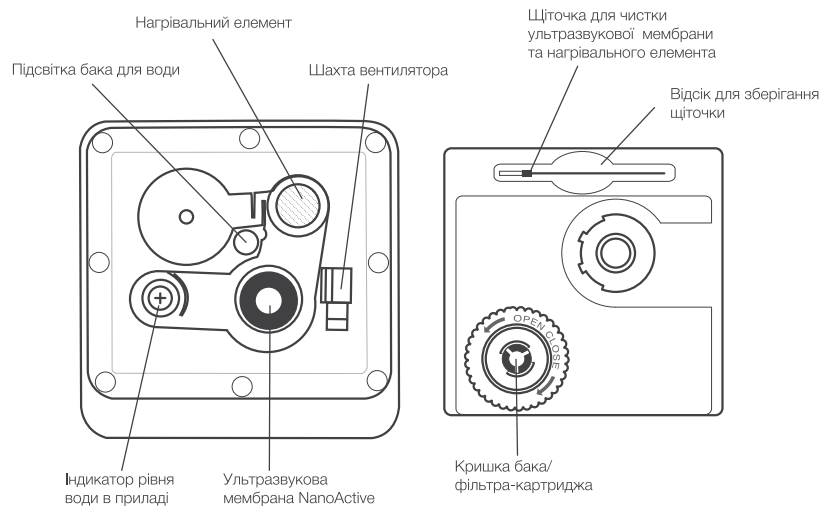

Мал. 2. Внутрішні частини приладу.

\*При необхідності Ви можете докупити окремо IQ-модуль (Smart Eye і Wi-Fi донгл встановлюються в USB-порт) і / або IQ-метеопульт з технологією I-Feel. Це дозволить розширити можливості приладу і зробити його управління максимально зручним для вас. Для управління приладом через Wi-Fi необхідно придбати IQ-модуль Wi-Fi донгл і завантажити мобільний додаток Home Comfort: climatic appliances.

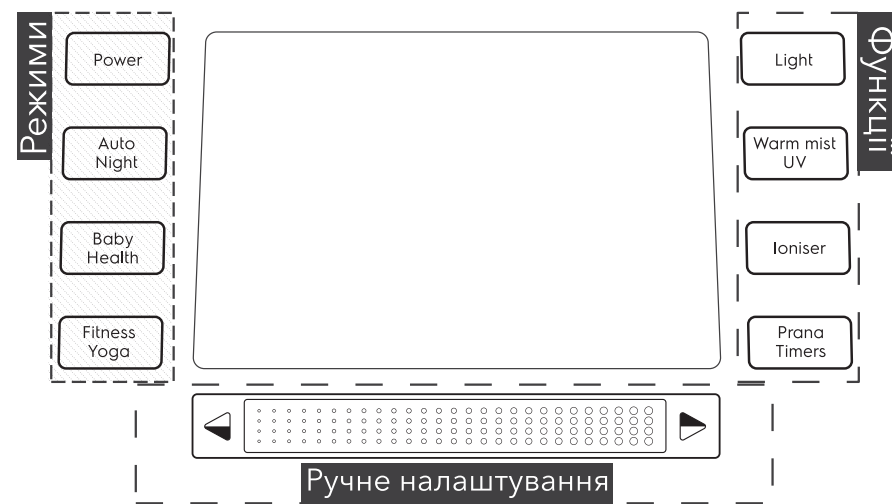

Мал. 3. Панель управління.

## Короткий перелік режимів і функцій

## 10 режимів роботи

	Функції	Включення на приладі (кнопка)
Прилад працює в режимі зволоження	1 Ручний режим	
	2 Автоматичний SMART-режим AUTO	1 натискання
	3 Нічний SMART-режим NIGHT	2 натискання
	4 Дитячий режим BABY	1 натискання
	5 Імуностимулюючий режим HEALTH	2 натискання
	6 Режим для занять спортом FITNESS	1 натискання
	7 Режим для занять йогою YOGA	2 натискання
	8 Режим медитації MEDITATION	3 натискання
Прилад перебуває в режимі Standby (режим очікування)**	9 Режим Метеостанції	активація при включенні в мережу
	10 Демонстраційний режим	3 секунди*

\*Утримання клавіші протягом 3-х секунд

\*\*Режим Standby - режим очікування (прилад вимкнений з режиму зволоження. На дисплеї відображаються годинник, поточна вологість і / або температура в приміщенні).

## 20 функцій

	Функцій	Включення на приладі (кнопка)
Прилад працює в режимі зволоження	1 Релаксаційне підсвічування	Light 1 натискання
	2 Регулювання яскравості підсвічування	Light +
	3 Вмик./вимик. підсвічування бака	Light +
	4 Вмик./вимик. нижнього підсвічування контражур	Light +
	5 Установка тривалості горіння підсвічування	Light + Prana Timers +
	6 Тепла пара	Warm mist UV 1 натискання
	7 Ультрафіолетова лампа	Warm mist UV 2 натискання
	8 Іонізація	Ioniser 1 натискання
	9 Відключення звуку	Ioniser 3 секунди*
	10 Дихальний тренажер PRANA (Автоматичне налаштування)	Prana Timers 1 натискання
	11 Дихальний тренажер PRANA (Ручне налаштування)	Prana Timers 2 натискання
	12 Таймер відстрочки вимикання	Prana Timers 3 натискання
	13 ВКЛ викл. екранних годин при роботі в режимі зволоження	Prana Timers 3 секунди*
	14 Блокування управління	
Прилад перебуває в режимі Standby (режим очікування)	15 Годинники (установка часу)	Prana Timers 3 секунди*
	16 Будильник (установка)	Prana Timers 3 секунди* → Prana Timers
	17 Таймер на включение ON	Prana Timers 3 секунди* → Prana Timers 2 натискання
	18 Таймер на включення OFF	Prana Timers 3 секунди* → Prana Timers 3 натискання
	19 Таймер для медитацій	Prana Timers 3 секунди* → Prana Timers 4 натискання
	20 Смена дисплеев	

→ - натискання на кнопку

\*Утримання клавіші протягом 3-х секунд

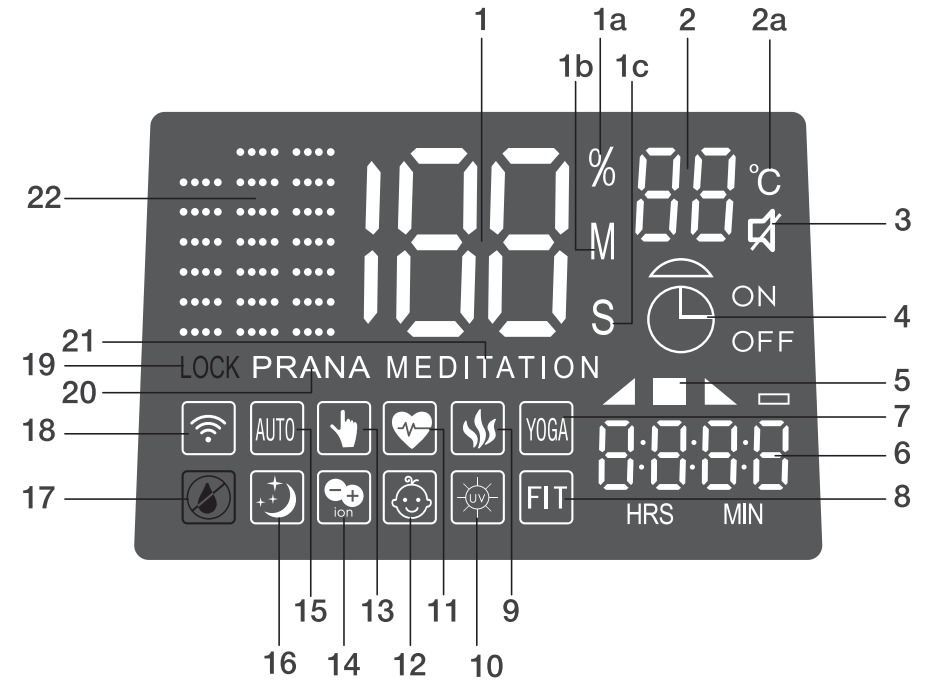

Мал. 4а. Дисплей приладу.

- Основна цифрова індикація
  - 1a. відображає рівень вологості
  - 1b. відображає час в хвилинах
  - 1c. відображає час в секундах
- Додаткова цифрова індикація
  - 2a. Відображає температуру в градусах Цельсія
- Індикація беззвучної роботи приладу
- Індикація будильника, таймера відстрочки вимикання, програмованих таймерів включення / виключення пристрою
- Дихальна вправа (в режимі дихального тренажера)
  - Вдих
  - Затримка дихання на вдиху
  - Видих
  - Затримка дихання на видиху
- Екранний годинник
- Режим для занять йогою YOGA
- Режим для занять спортом FITNESS
- Тепла пара / Пастеризація води
- Стерилізація пара ультрафіолетовою лампою
- Імуностимулюючий режим HEALTH
- Дитячий режим BABY
- Режим ручного регулювання вологості і інтенсивності випаровування
- Озон
- Автоматичний SMART-режим AUTO
- Нічний SMART-режим NIGHT
- Індикація низького рівня води
- Індикація підключення Wi-Fi модуля
- Індикація блокування управління
- Індикація роботи дихального тренажера PRANA
- Режим медитації MEDITATION
- Індикація інтенсивності випаровування



Рис. 4b Стандартний дисплей для режимів зволоження





Рис. 4c Дисплей дихального тренажера PRANA (на примере PRANA AUTO)

## Опис кнопок, режимів і функцій

Power	Якщо прилад включений в мережу, він автоматично починає працювати в режимі Метеостанції (Standby). На дисплеї відображається поточна вологість і температура в приміщенні. Щоб включити прилад, натисніть кнопку <b>Power</b> . Зволожувач почне працювати в SMART-режимі AUTO.
<b>Якщо прилад працює в режимі зволоження</b>	
Auto Night	<p>→ SMART-режим AUTO  → SMART-режим NIGHT (нічний режим)  →</p> <p><b>1 НАТИСКАННЯ</b> В SMART-режимі AUTO зволожувач кожен хвилину діагностує поточну вологість у приміщенні і звіряє її з оптимальною. При необхідності прилад збільшує або припиняє випаровування.</p> <p><b>2 НАТИСКАННЯ</b> У Нічному режимі NIGHT SMART зволожувач працює так само, як в режимі AUTO SMART, але через 30 секунд після вибору режиму дисплей гасне, залишається видимою тільки індикація Нічного режиму і Годинники (Годинник можна відключити затисненням кнопки Prana Timers на 3 сек.). Щоб активувати дисплей, торкніться будь-якої кнопки або сенсорної шкали. Якщо Ви торкнулися кнопки 1 раз - через 30 секунд після останнього торкання прилад повернеться в режим роботи Night. Для переходу з нічного режиму торкніться повторно будь-якої клавіші.</p>
Baby Health	<p>→ Дитячий режим BABY  → Імуностимулюючий режим HEALTH  →</p> <p><b>1 НАТИСКАННЯ</b> У Дитячому режимі BABY зволожувач підтримує рекомендовану малюкам вологість 55% і автоматично включає систему стерилізації пари - бактерицидну ультрафіолетову лампу і пастеризацію води. Увага: в цьому режимі енергоспоживання приладу зростає!</p> <p><b>2 НАТИСКАННЯ</b> Імуностимулюючий режим HEALTH призначений для використання людьми з чутливою слизовою, алергією, а також в період застуд. У імуностимулюючій режимі зволожувач м'яко підтримує рівень вологості 48-50%. Увага: в цьому режимі енергоспоживання приладу зростає!</p>

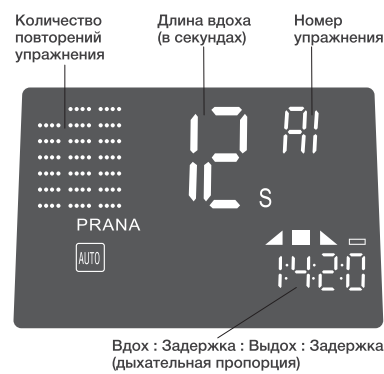
Fitness Yoga	<p>→ Режим для занять спортом FITNESS  → Режим для занять йогою YOGA  → Режим медитації MEDITATION →</p> <p><b>1 НАТИСКАННЯ</b> Режим FITNESS призначений для занять спортом, аеробікою, фітнесом. Режим запускається через 30 секунд після натискання кнопки, даючи час підготуватися або поміняти налаштування приладу. У режимі FITNESS зволожувач працює 60 хвилин, підтримує більш низьку вологість ніж зазвичай і включає подвійне підсвічування синього кольору з максимальною яскравістю для додання бадьорості. На дисплеї замість вологості відображається час, що минув з початку запуску режиму FITNESS, в хвилинах.</p> <p><b>2 НАТИСКАННЯ</b> Режим YOGA призначений для занять йогою, калланетикою. Режим запускається через 30 секунд після натискання кнопки, даючи час підготуватися або поміняти налаштування приладу. У режимі YOGA зволожувач працює 90 хвилин, підтримує вологість 40%-45% і включає подвійне підсвічування з циклічною зміною кольорів, яку можна використовувати як світловий таймер. За замовчуванням інтервал зміни кольорів - 30 секунд (можна змінити, затиснувши кнопки Light і Prana Timers і вибравши значення на сенсорній шкалою). На дисплеї замість вологості відображається час, що минув з початку запуску режиму, в хвилинах.</p> <p><b>3 НАТИСКАННЯ</b> Режим MEDITATION призначений для медитацій і створення спокійної, розслаблюючої атмосфери. Режим MEDITATION запускається через 30 секунд після натискання кнопки, даючи час прийняти зручну позу або поміняти налаштування приладу. За замовчуванням в режимі MEDITATION зволожувач працює 20 хвилин (час можна змінити, провівши по сенсорній шкалі, або кнопками  та ) та вмикає подвійне підсвічування зеленого кольору з мінімальною яскравістю. Поки прилад працює в режимі MEDITATION, він підтримує оптимальну вологість, а на дисплеї замість вологості відображається час, що минув з початку запуску режиму, в хвилинах.</p>
	<p>Рух пальця по сенсорній шкалі переводить зволожувач в Ручний режим і дозволяє задати бажаний рівень вологості - від 30% до 80% з кроком 5%. Індикація (режим CONTINIUS) «Со» означає, що прилад буде випаровувати без обмеження рівня вологості. Якщо протягом 1 хвилини в Ручному режимі заданий тільки рівень вологості, зволожувач визначить інтенсивність випаровування автоматично. Перейти до ручних налаштувань можна з будь-якого режиму, крім режиму NIGHT.</p>
	<p>Натискання будь-якої з цих кнопок переводить зволожувач в Ручний режим і дозволяє задати бажану інтенсивність випаровування - від 1 до 3. Якщо протягом 1 хвилини в Ручному режимі задана тільки інтенсивність випаровування, прилад буде випаровувати з заданою інтенсивністю до тих пір, поки вологість не підніметься до 60%. Якщо протягом 1 хвилини в Ручному режимі задані і інтенсивність випаровування, і рівень вологості, прилад досягне заданої вологості з заданою інтенсивністю і припинить випаровувати, поки рівень вологості не опуститься нижче бажаного. Перейти до ручних налаштувань можна з будь-якого режиму, крім режиму NIGHT.</p>
Light	<p>→ Циклічна зміна кольорів → Синій колір → Зелений колір → Білий колір → Підсвічування не горить →</p> <p>Ця кнопка включає дворівневе релаксаційні освітлення Relax Therapy. Комбінації кнопок для індивідуальних налаштувань: <b>Light</b> +  - вмикання/ вимикання паряться підсвічування (нижнє підсвічування) <b>Light</b> +  - вмикання/ вимикання бака для води (верхнє освітлення) <b>Light</b> +  - зміна яскравості освітлення від 1 до 3 <b>Light</b> + <b>Prana Timers</b> +  або  або  - вибір часу горіння кожного кольору при циклічній зміні кольорів</p>
Warm mist UV	<p>→ Тепла пара (пастеризація води)  → Тепла пара (пастеризація води) та УФ-лампа  → УФ-лампа  → Функції вимкнені →</p> <p>Послідовне натискання цієї кнопки дозволить вам вибрати спосіб знезараження: пастеризацію води, бактерицидну ультрафіолетову лампу або обидві ці функції разом, не переходячи в режим HEALTH або BABY. Рекомендується використовувати функцію теплої пари в холодну пору року - для створення комфортних умов в приміщенні. Дана кнопка активна тільки коли прилад працює в режимі зволоження! Увага: при включенні функції теплої пари енергоспоживання приладу зростає!</p>

Ioniser



→ Іонізація  → Функція вимкнена →

Ця кнопка вмикає генератор негативно заряджених іонів (аніонів). Аніони провокують дрейф позитивно заряджених частинок пилу, сприяючи очищенню повітря. Помірна іонізація повітря зміцнює нервову і кровоносні системи, покращує діяльність легенів і служить ефективним захистом від респіраторних захворювань, таких як астма і пневмонія. Дана кнопка активна тільки коли прилад працює в режимі зволоження!  
**Примітка:** про можливість застосування іонізатора і оптимальний час його роботи рекомендується проконсультуватися з лікарем.

Ioniser  
3 секунди

**Відключення звукового сигналу приладу**  
Затискання цієї кнопки на 3 секунди відключає / включає всі звукові сигнали приладу, крім Будильника і звуків таймер для медитації. Для включення звукового сигналу повторно натисніть і утримуйте кнопку Ioniser протягом 3 сек.

Prana  
Timers



→ Дихальний тренажер PRANA AUTO (автоматичне управління) PRANA  → Дихальний тренажер PRANA MANUAL (настроювані вправи) PRANA  → відстрожки вимикання  → Дихальний тренажер PRANA (мал. 4с) дозволяє збільшити об'єм легенів, прискорити обмін речовин і збагатити кров киснем. Светоцифрові індикації дихального тренажера дозволяють з легкістю дотримуватися правильні пропорції вдиху, видиху і затримок дихання.



У дихального тренажера PRANA 4 автоматичних вправи (A0, A1, A2, A3) і до 20 налаштувань.

Дихальна вправа	Вдих	Затримка на вдиху	Видих	Затримка на видиху
<b>A0</b>	1	4	2	0
<b>Довжина вдиху 6 сек.</b>	6 сек.	24 сек.	12 сек.	0 сек.
<b>A1</b>	1	4	2	0
<b>Довжина вдиху 12 сек.</b>	12 сек.	48 сек.	24 сек.	0 сек.
<b>A2</b>	1	4	2	0
<b>Довжина вдиху 24 сек.</b>	24 сек.	96 сек.	48 сек.	0 сек.
<b>A3</b>	1	4	2	0
<b>Довжина вдиху 36 сек.</b>	36 сек.	144 сек.	72 сек.	0 сек.

За замовчуванням включається подвійне підсвічування з середньою яскравістю (можна змінити). Для зручності тренажер запускається через 30 секунд після того, як виконано всі необхідні настройки. Після запуску тренажера:

- синій колір підсвічування - вдих
- зелений колір підсвічування - затримка дихання на вдиху
- білий колір підсвічування - видих
- підсвічування не горить - затримка дихання на видиху.

**1 НАТИСКАННЯ**  
При виборі PRANA AUTO рухом пальця по сенсорній шкалі або кнопками  та  можна вибрати одне з 4-х автоматичних вправ (A0, A1, A2, A3).

**2 НАТИСКАННЯ**  
При виборі PRANA MANUAL ви можете самостійно задати будь-яку характеристику вправи: вибрати Довжину Вдиху (тривалість Видиху і Затримок дихання перерахована автоматично), виключити Затримки дихання або змінити дихальну пропорцію (наприклад, зробити Вдих рівним видих). Щоб змінити миготливу характеристику, проведіть пальцем по сенсорній шкалою. Щоб перейти до іншої характеристики, натисніть  або .





**Примітка:** перед початком занять дихальною гімнастикою рекомендується проконсультуватися з лікарем.

**3 НАТИСКАННЯ**  
Таймер відстрожки вимикання дозволяє відключити прилад через задану кількість годин. Кількість годин вибирається на сенсорній шкалі (від 1 до 24) і відображається на місці гігрометра. Через 15 секунд після того, як час задано, цифри припиняють блимати, і прилад повертається в колишній режим роботи. Для відключення 24-таймера необхідно вибрати значення «\_».

Prana  
Timers  
3 секунди

Затискання цієї кнопки на 3 секунди відключає /включає екранні годинник приладу в режимі зволоження.

**Якщо прилад неактивний (Режим очікування Standby)**

Врежими Метеостанції рухом пальця по сенсорній шкалою можна перемикають дисплеї (стор. 26 мал. 5).

→ Годинник → Гігрометр\*Термометр → Гігрометр\*Термометр\*Годинник →

Prana  
Timers  
3 секунди

В режимі Метеостанції затисніть **Prana Timers** на 3 секунди, щоб перейти в режим налаштування Годинника, Будильника і Програмованих таймерів.



→ Годинник → Будильник → Таймер вимикання → Таймер вимикання → Таймер для медитації1 → Таймер для медитації2 → Таймер для медитації3 →

Коротке натискання **Prana Timers** перемикає між налаштуванням Годинника, Будильника і Програмованих таймерів.

 - рухом пальця по сенсорній шкалі можна змінити миготливу настройку.

Щоб вийти з режиму налаштування, повторно затисніть Prana Timers на 3 секунди.

**Будильник-антистрес Health Wake** - інноваційне рішення, яке дозволяє зробити пробудження комфортним за рахунок поступово наростаючої інтенсивності випаровування води, збільшення яскравості підсвічування бака білого кольору, а також приємного звукового сигналу. Налаштування будильника проводиться шляхом вибору часу пробудження, а також установки часу інтервалу між сигналами будильника (від 5 до 60 хвилин).

 та  - здійснюють перехід до наступного налаштування.

Будильник повинен бути встановлений і збережений не пізніше, ніж за 6 хвилин до включення..

Принцип роботи будильника:  
Прилад включиться за 6 хвилин до спрацювання звукового сигналу у встановлений час на мінімальній швидкості зволоження і яскравості підсвічування. За 4 хвилини до спрацювання звукового сигналу швидкість зволоження і яскравість підсвічування збільшаться. За 2 хвилини прилад буде працювати на максимальній швидкості зволоження і з найяскравішою підсвічуванням. У встановлений час пролунає звуковий сигнал. Якщо не відключити будильник, через встановлений проміжок часу будильник продзвенить 2 раз.

**Увага!** Налаштування часу будильника зберігаються в пам'яті приладу і повторюються кожен день. При необхідності не забувайте міняти час спрацювання звукового сигналу. Якщо прилад з мережі настройки будильника обнуляються.





Мал. 5. Дисплей приладу в режимі метеостанції.

Табл.1 Оптимальні значення температури і відносної вологості для жителя середньої смуги

Температура повітря, °C	Рівень відносної вологості, %
≤20	60
21-22	55
23-24	50
25-26	45
≥27	40

## Чищення і обслуговування

Для продовження терміну служби вашого приладу рекомендується його чистити не менше 1 разу на тиждень.

1. До початку чищення необхідно вимкнути прилад кнопкою Power (мал. 3) та відключити пристрій від мережі.
2. Зніміть кришку розпилювача і вийміть бак для води, взявшись за ручку (мал. 1). Злийте воду з бази приладу. Слідкуйте за тим, щоб вода не потрапила в шахту вентилятора. Якщо це сталося, необхідно дати приладу висохнути і звернутися в сервісний центр.

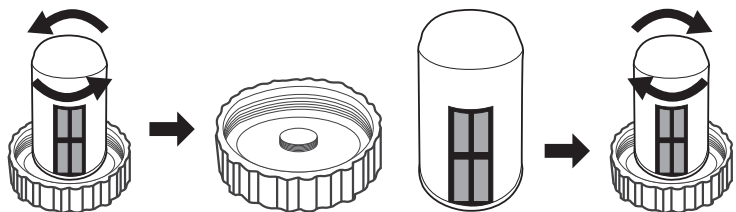

Мал. 6. Заміна фільтра-картриджа



**Не використовуйте агресивні луги або абразивні речовини - вони можуть пошкодити елементи приладу! Використання подібних засобів для чищення знімає гарантійні зобов'язання з виробника і продавця.**

3. Очистіть ультразвукову мембрану і нагрівальний елемент (мал 2) щіточкою, передбаченою в комплекті. Допустима чистка неагресивними м'якими засобами.
4. Не допускайте, щоб вода в приладі застоювалася - це може привести до появи неприємних запахів.
5. Якщо Ви не користуєтесь зволожувачем повітря, очистіть прилад відповідно до вищеописаних інструкцій і висушіть його. Рекомендуємо використовувати для зберігання оригінальну упаковку.

## Заміна фільтра-картриджа

Зволожувач укомплектований фільтром-картриджем з демінералізуемим наповнювачем. Фільтр використовується для очищення води від мінеральних речовин і запобігає появі білого нальоту на меблях. При зниженні ефективності фільтра рекомендується замінити його на новий.

## Технічні характеристики

Модель	EHU-3810D / EHU-3815D YOGAhealthline
Напруга	-220-240/50-60 В/Гц
Споживча потужність	30/110 Вт
Витрати води	до 500 мл/год
Сила струму	0,6 А
Обсяг води, що вміщується	6,3 л
Рекомендована площа /обсяг приміщення	50 м <sup>2</sup> /125 м <sup>3</sup>
Рівень шуму	<21 дБ(А)
Захист від ураження електричним струмом	II
Клас пиловологозахисту	IP20
Розміри приладу (Ш×В×Г)	209×450×209 мм
Розміри упаковки (Ш×В×Г)	265×495×245 мм
Вага нетто	2,9 кг
Вага брутто	3,6 кг
В комплекті:	Щіточка для чищення ультразвукової мембрани, демінералізується фільтр-картридж (артикул 3738).

Виробник залишає за собою право вносити зміни в конструкцію, комплектацію або технологію виготовлення з метою поліпшення його властивостей, без попереднього повідомлення.

## Пошук і усунення несправностей

Проблема	Можлива причина	Спосіб усунення
Зволожувач повітря не працює	<ul style="list-style-type: none"> <li>• Шнур живлення не приєднаний</li> <li>• Відсутня вода в баці (горить індикатор нестачі води)</li> <li>• Бак нещільно встановлений в базі (горить індикатор нестачі води)</li> </ul>	<ul style="list-style-type: none"> <li>• Підключіть шнур живлення до електричної мережі</li> <li>• Наповніть бак водою і щільно встановіть в приладі</li> <li>• Встановіть бак рівно по вертикалі</li> </ul>
Кнопка "Power" натиснута, зволожувач не працює	<ul style="list-style-type: none"> <li>• Занадто багато води в базі приладу</li> </ul>	<ul style="list-style-type: none"> <li>• Обережно злийте зайву воду з бази приладу (стежте за тим, щоб вона не потрапила в шахту вентилятора - мал. 2) і встановіть бак назад</li> </ul>
Прилад працює, але дисплей згас	<ul style="list-style-type: none"> <li>• Прилад працює в нічному режимі NIGHT SMART</li> </ul>	<ul style="list-style-type: none"> <li>• Торкніться будь-якої кнопки - дисплей включиться на 30 секунд. Якщо в цей час ви виберете інший режим, дисплей більше не згасне</li> </ul>
Слабкий вихід пари	<ul style="list-style-type: none"> <li>• Занадто багато сольових відкладень на ультразвуковій мембрані</li> <li>• Брудна вода в баку, або воду в приладі давно не міняли</li> </ul>	<ul style="list-style-type: none"> <li>• Обережно почистіть мембрану, не пошкодивши її</li> <li>• Замініть воду в баку, вона повинна бути чистою</li> </ul>
Пара виходить з-під кришки розпилювача	<ul style="list-style-type: none"> <li>• Кришка розпилювача встановлена нещільно</li> </ul>	<ul style="list-style-type: none"> <li>• Встановіть кришку розпилювача правильно</li> </ul>
Білий наліт навколо зволожувача	<ul style="list-style-type: none"> <li>• Закінчився ресурс фільтра-картриджа для демінералізації</li> </ul>	<ul style="list-style-type: none"> <li>• Замініть фільтр-картридж для демінералізації</li> </ul>
Прилад видає сторонній запах	<ul style="list-style-type: none"> <li>• Запах може видавати новий пластик приладу</li> <li>• В приладі давно не міняли воду</li> </ul>	<ul style="list-style-type: none"> <li>• Зніміть кришку розпилювача, дістаньте бак для води і в відкритому стані дайте приладу постояти близько 12 годин. запах вивітриться</li> <li>• Замініть воду в баку, вона повинна бути чистою</li> </ul>
Прилад показує високі значення на дисплеї	<ul style="list-style-type: none"> <li>• Волога потрапила на датчик вологості</li> </ul>	<ul style="list-style-type: none"> <li>• Встановіть режим Continius (CO) і дайте працювати приладу не менше 60 хвилин і більше.</li> </ul>
Прилад видає сторонні звуки	<ul style="list-style-type: none"> <li>• Можливий резонанс баку для води, якщо він порожній</li> <li>• Прилад встановлений на нерівній або рухомій поверхні</li> </ul>	<ul style="list-style-type: none"> <li>• Наповніть бак водою</li> <li>• Встановіть прилад на гладкій, рівній і твердій поверхні</li> </ul>

Якщо після спроби усунення неполадки проблема не вирішена, зверніться в авторизований сервісний центр у Вашому регіоні, або до торговельного представника.

## Комплектація

- Зволожувач повітря
- Щіточка для чищення
- Фільтр-картридж
- Інструкція з експлуатації
- Гарантійний талон (у інструкції)

## Зберігання пристрої

Виконайте очистку зволожувача повітря відповідно до наведеної вище процедури ретельно висушіть його. Рекоменується зберігати пристрій в оригінальній упаковці при кімнатній температурі.

## Гарантія

Гарантія на прилад - 2 роки.

Гарантійне обслуговування здійснюється відповідно до гарантійних зобов'язань, перерахованих в гарантійному талоні.

## Утилізація

Після закінчення терміну служби прилад слід утилізувати. Норми утилізації залежать від регіону Вашого проживання. Детальну інформацію по утилізації зволожувача Ви можете отримати у представника місцевого органу влади.

## Термін служби приладу

Термін експлуатації приладу складає 5 років за умов дотримання відповідних правил по установці і експлуатації.

## Дата виготовлення

Дата виготовлення зашифрована в code-128.

Дата виготовлення визначається наступним чином:

SN XXXXXXXX XXXX XXXXXXX XXXXX

місяць та рік виробництва

## Сертифікація продукції

Товар сертифікований на території України, відповідає вимогам нормативних документів:  
ДСТУ CISPR 14-1:2004, ДСТУ CISPR 14-2:2007, ДСТУ IEC 61000-3-2:2004, ДСТУ EN 61000-3-3:2004, ДСТУ IEC 61335-2-40:2003,

Дата виробництва вказується на етикетці на коробці.

### Імпортер в Україні:

ТОВ «Торговий дім Клімат Країни». Адреса: 08322, Київська обл., Бориспільський р-н, с. Проліски, вул. Промислова, 9, офіс 4

### Дата виготовлення вказується на етикетці на приладі.

Виробник залишає за собою право на внесення змін до конструкції та характеристики приладу.

Виготовлено в Китаї.

Electrolux is a registered trademark used under license from AB Electrolux (publ).  
Електролюкс - зареєстрована торгова марка, яка використовується відповідно до ліцензії AB Electrolux (публ.).

ИЗЫМАЕТСЯ МАСТЕРОМ ПРИ ОБСЛУЖИВАНИИ / ВИЛУЧАЕТСЯ МАЙСТРОМ ПРИ ОБСЛУГОВУВАННІ

ТАЛОН НА ГАРАНТИЙНОЕ ОБСЛУЖИВАНИЕ/  
ТАЛОН НА ГАРАНТИЙНЕ ОБСЛУГОВУВАННЯ



Electrolux

Модель / Модель: .....  
Серийный номер / Серійний номер: .....  
Дата покупки / Дата покупки: .....  
Штамп продавца / Штамп продавця

Дата пуска в эксплуатацию / Дата пуску в експлуатацію .....  
Штамп организации, производившей пуск в эксплуатацию / Штамп організації, що робила пуск в експлуатацію

ИЗЫМАЕТСЯ МАСТЕРОМ ПРИ ОБСЛУЖИВАНИИ / ВИЛУЧАЕТСЯ МАЙСТРОМ ПРИ ОБСЛУГОВУВАННІ

ТАЛОН НА ГАРАНТИЙНОЕ ОБСЛУЖИВАНИЕ/  
ТАЛОН НА ГАРАНТИЙНЕ ОБСЛУГОВУВАННЯ



Electrolux

Модель / Модель: .....  
Серийный номер / Серійний номер: .....  
Дата покупки / Дата покупки: .....  
Штамп продавца / Штамп продавця

Дата пуска в эксплуатацию / Дата пуску в експлуатацію .....  
Штамп организации, производившей пуск в эксплуатацию / Штамп організації, що робила пуск в експлуатацію

## Гарантийный талон

Настоящий документ не ограничивает определенные законом права потребителей, но дополняет и уточняет оговоренные законом обязательства, предполагающие соглашение Сторон, либо договор. Убедительно просим вас во избежание недоразумений до установки/эксплуатации изделия внимательно изучить его инструкцию по эксплуатации.

В конструкцию, комплектацию или технологию изготовления изделия, с целью улучшения его технических характеристик, могут быть внесены изменения. Такие изменения вносятся без предварительного уведомления Покупателя и не влекут обязательств по изменению/улучшению ранее выпущенных изделий.

### Подражаем Вас с приобретением техники отличного качества!

Дополнительную информацию об этом и других изделиях Вы можете получить у Продавца или по нашей информационной линии в г. Москве:

Тел: 8-800-500-07-75 (По России звонок бесплатный, круглосуточно 24/7/365)  
E-mail: customer@home-comfort.ru  
Адрес в Интернет: www.home-comfort.ru

### Внешний вид и комплектность изделия

Тщательно проверьте внешний вид изделия и его комплектность, все претензии по внешнему виду и комплектности предъявляйте Продавцу при покупке изделия. Гарантийное обслуживание купленного вами прибора осуществляется через Продавца, специализированные сервисные центры или монтажную организацию, проводившую установку прибора (если изделие нуждается в специальной установке, подключении или сборке).

По всем вопросам, связанным с техобслуживанием изделия, обращайтесь в специализированные сервисные центры. Подробная информация о сервисных центрах, уполномоченных осуществлять ремонт и техническое обслуживание изделия, находится на вышеуказанном сайте.

### Заполнение гарантийного талона

Внимательно ознакомьтесь с гарантийным талоном и проследите, чтобы он был правильно заполнен и имел штамп Продавца. При отсутствии штампа Продавца и даты продажи (либо кассового чека с датой продажи) гарантийный срок исчисляется с даты производства изделия. Запрещается вносить в гарантийный талон какие-либо изменения, а также стирать или переписывать указанные в нём данные. Гарантийный талон должен содержать: наименование и модель изделия, его серийный номер, дата продажи, а также имеется подпись уполномоченного лица и штамп Продавца.

В случае неисправности прибора по вине изготовителя обязательство по устранению неисправности будет возложено на уполномоченную изготовителем организацию. В данном случае покупатель вправе обратиться к Продавцу.

Ответственность за неисправность прибора, возникшую по вине организации, проводившей установку (монтаж) прибора возлагается на монтажную организацию. В данном случае необходимо обратиться к организации, проводившей установку (монтаж) прибора.

Для установки (подключения) изделия (если оно нуждается в специальной установке, подключении или сборке) рекомендуем обращаться в специализированные сервисные центры, где можете воспользоваться услугами квалифицированных специалистов. Продавец, уполномоченная изготовителем организация, импортер и изготовитель не несут ответственности за недостатки изделия, возникшие из-за его неправильной установки (подключения).

### Область действия гарантии

Обслуживание в рамках предоставленной гарантии осуществляется только на территории РФ и распространяется на изделия, купленные на территории РФ.

Настоящая гарантия не дает права на возмещение и покрытие ущерба, произошедшего в результате переделки или регулировки изделия, без предварительного письменного согласия изготовителя, с целью приведения его в соответствие с национальными или местными техническими стандартами и нормами безопасности, действующими в любой другой стране, кроме РФ, где это изделие было первоначально продано.

### Настоящая гарантия распространяется на производственные или конструкционные дефекты изделия

Выполнение ремонтных работ и замена дефектных деталей изделия специалистами уполномоченного сервисного центра производятся в сервисном центре или непосредственно у Покупателя (по усмотрению сервисного центра). Гарантийный ремонт изделия выполняется в срок не более 45 дней. В случае если во время устранения недостатков товара станет очевидным, что они не будут устранены в определённый согласением Сторон срок, Стороны могут заключить соглашение о новом сроке устранения недостатков товара.

Гарантийный срок на комплектующие изделия (детали, которые могут быть сняты с изделия без применения каких-либо инструментов, т.е. ящики, полки, решётки, корзины, насадки, трубки, шланги и др. подобные комплектующие) составляет 3 (три) месяца. Гарантийный срок на новые комплектующие, установленные на изделие при гарантийном или платном ремонте, либо приобретённые отдельно от изделия, составляет 3 (три) месяца со дня выдачи отремонтированного изделия Покупателю, либо продажи последнему этих комплектующих.

### Настоящая гарантия не распространяется на:

- периодическое обслуживание и сервисное обслуживание изделия (чистку, замену фильтров или устройств, выполняющих функции фильтров);
- любые адаптации и изменения изделия, в т.ч. с целью усовершенствования и расширения сферы его применения, которая указана в Инструкции по эксплуатации изделия, без предварительного письменного согласия изготовителя;
- аксессуары, входящие в комплект поставки.

### Настоящая гарантия также не предоставляется в случаях, если недостаток в товаре возник в результате:

- использования изделия не по его прямому назначению, не в соответствии с его Инструкцией по эксплуатации, в том числе эксплуатации изделия с перегрузкой или совместно со вспомогательным оборудованием, не рекомендованном Продавцом, уполномоченной изготовителем организацией, импортером, изготовителем;
- наличия на изделии механических повреждений (сколов, трещин и т.д.), воздействий на изделие чрезмерной силы, химически агрессивных веществ, высоких температур, повышенной влажности/запылённости, концентрированных паров, если что-либо из перечисленного стало причиной неисправности изделия;
- ремонта/наладки/инсталляции/адаптации/пуска изделия в эксплуатацию не уполномоченными на то организациями/лицами;
- неаккуратного обращения с устройством, ставшего причиной физических, либо косметических повреждений поверхности; если нарушены правила транспортировки/хранения/монтажа/эксплуатации;
- стихийных бедствий (пожар, наводнение и т.д.) и других причин, находящихся вне контроля Продавца, уполномоченной изготовителем организации, импортера, изготовителя и Покупателя, которые причинили вред изделию;
- неправильного подключения изделия к электрической или водопроводной сети, а также неисправности (несоответствие рабочих параметров) электрической или водопроводной сети и прочих внешних сетей;
- дефектов, возникших вследствие попадания внутрь изделия посторонних предметов, жидкостей, кроме предусмотренных инструкцией по эксплуатации, насекомых и продуктов их жизнедеятельности и т.д.;
- необходимости замены ламп, фильтров, элементов питания, аккумуляторов, предохранителей, а также стеклянных/фарфоровых/матерчатых и перемещаемых вручную деталей и других дополнительных быстроизнашивающихся/сменных деталей изделия, которые имеют собственный ограниченный период работоспособности, в связи с их естественным износом;
- дефектов системы, в которой изделие использовалось как элемент этой системы.

### Особенности эксплуатации увлажнителей воздуха, воздухоочистителей и осушителей

1. В обязательном порядке при эксплуатации ультразвуковых увлажнителей воздуха рекомендуем использовать оригинальный (фирменный) фильтр-картридж для умягчения воды. При наличии фильтра-картриджа рекомендуется использовать водопроводную воду без предварительной обработки или очистки. Срок службы фильтра-картриджа зависит от степени жесткости используемой воды и может не прогнозируемо уменьшаться, в результате чего возможно образование белого осадка вокруг увлажнителя воздуха и на мембране самого увлажнителя воздуха (данный осадок может не удаляться и при помощи прилагаемой к увлажнителю воздуха щетки). Для снижения вероятности возникновения такого осадка фильтр-картридж требует своевременной периодической замены. Вследствие выработки ресурса фильтров у увлажнителей воздуха может снижаться производительность выхода влаги, что требует регулярной периодической замены фильтров в соответствии с инструкцией по эксплуатации. За перечисленные в настоящем пункте неисправности увлажнителей воздуха и возникший в связи с такими неисправностями какой-либо ущерб у Покупателя и третьих лиц Продавец Уполномоченная изготовителем организация, Импортер,

Изготовитель ответственности не несут, и настоящая гарантия на такие неисправности увлажнителей воздуха не распространяется. При эксплуатации увлажнителей воздуха рекомендуется использовать только оригинальные (фирменные) аксессуары изготовителя.

2. Перед началом эксплуатации воздухоочистителя извлеките фильтры из упаковки. Для нормального распределения очищенного воздуха по объему помещения не устанавливайте воздухоочиститель в воздушном потоке (на сквозняке, перед вентилятором и т.д.). Повреждение фильтра может привести к снижению эффективности очистки воздуха. Скопившуюся на фильтре пыль можно аккуратно удалить с помощью пылесоса. Мыть фильтр воздухоочистителя водой не допускается.

3. При эксплуатации осушителя во избежание утечек воды и сильного шума устанавливайте прибор на ровной поверхности. Для обеспечения эффективного осушения закрывайте окна и двери обслуживаемого помещения. При перемещении прибора соблюдайте особую осторожность: не ударяйте, не наклоняйте и не допускайте его падения. Перед включением прибора убедитесь, что бак для сбора конденсата установлен правильно.

Покупатель предупреждён о том, что если товар отнесен к категории товаров, предусмотренных «Перечнем непродовольственных товаров надлежащего качества, не подлежащих возврату или обмену на аналогичный товар другого размера, формы, габарита, фасона, расцветки или комплектации» Пост. Правительства РФ № 55 от 19.01.1998 он не вправе требовать обмена купленного изделия в порядке ст. 25 Закона «О защите прав потребителей» и ст. 502 ГК РФ. С момента подписания Покупателем Гарантийного талона считается, что:

- вся необходимая информация о купленном изделии и его потребительских свойствах предоставлена Покупателю в полном объёме, в соответствии со ст. 10 Закона «О защите прав потребителей»;
- покупатель получил Инструкцию по эксплуатации купленного изделия на русском языке и

- покупатель ознакомлен и согласен с условиями гарантийного обслуживания/особенностями эксплуатации купленного изделия;
- покупатель претензий к внешнему виду/комплектности купленного изделия не имеет.

Отметить здесь, если работа изделия проверялась в присутствии Покупателя.

Подпись Покупателя: \_\_\_\_\_

Дата: \_\_\_\_\_

Ф.И.О. покупателя/ П.И.Б. покупателя:	Адрес/ Адреса:
Телефон/ Телефон:	Телефон/ Телефон:
Код заказа/ Код замовлення:	Код заказа/ Код замовлення:
Дата ремонта/ Дата ремонту:	Дата ремонта/ Дата ремонту:
Сервис-Центр/ Сервис-Центр:	Сервис-Центр/ Сервис-Центр:
Мастер/ Мастер:	Мастер/ Мастер:
Ф.И.О. покупателя/ П.И.Б. покупателя:	Адрес/ Адреса:
Телефон/ Телефон:	Телефон/ Телефон:
Код заказа/ Код замовлення:	Код заказа/ Код замовлення:
Дата ремонта/ Дата ремонту:	Дата ремонта/ Дата ремонту:
Сервис-Центр/ Сервис-Центр:	Сервис-Центр/ Сервис-Центр:
Мастер/ Мастер:	Мастер/ Мастер:







сплит-системы

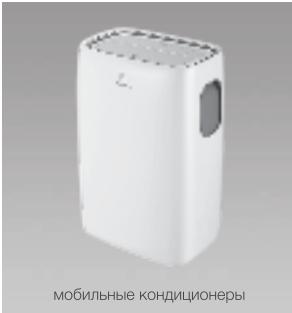

мобильные кондиционеры



маслонаполненные радиаторы



накопительные водонагреватели



проточные водонагреватели



газовые колонки



электрические камины



конвекторы-трансформеры



тепловентиляторы



сушилки для рук



увлажнители



мойки воздуха



Электролюкс – зарегистрированная торговая марка, используемая в соответствии с лицензией АВ Electrolux (публ).  
Electrolux is a registered trademark used under license from АВ Electrolux (publ).

В тексте и цифровых обозначениях инструкции могут быть допущены технические ошибки и опечатки. Изменения технических характеристик и ассортимента могут быть произведены без предварительного уведомления.

У тексті та цифрових позначеннях інструкції можуть бути допущені технічні помилки і друкарські помилки. Зміни технічних характеристик та асортименту можуть бути змінені без попереднього повідомлення.

CE EAC IP20



104